

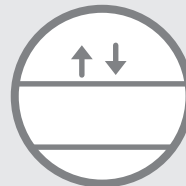

**MASCHINEN UND ANLAGEN
FÜR DIE GETRÄNKEINDUSTRIE:
VERSCHLIESSEN, PACKEN, PASTEURISIEREN**



Produktkatalog



GUTE GRÜNDE FÜR ...



PROJEKTIERUNG · ENTWICKLUNG & KONSTRUKTION · FERTIGUNG · AFTER SALES



- + Mehr als **50 Jahre** Erfahrung in der **Getränkeindustrie**
- + Konstruktionen nach neuesten **Hygienerichtlinien**
- + Mercedes der **Bügelverschießer, Solidität in der Mehrschicht-Produktion**
- + Einer der führenden Hersteller von **Kammerpasteuren**
- + Stark bei **Sonderlösungen mit hohem Automatisierungsgrad**
- + **Service und Fernwartung**
- + **Synergie-Effekte** (Montage, Konstruktion, Software, IBN) durch Integration in die Pütz Group



- + Gründung 1988, ca. 90 Mitarbeiter
- + Langjährige industrielle Erfahrung
- + Zentrale Kapitalbasis / lokale Flexibilität mit Höchstmaß an Freiheit und Verantwortung

RICO GmbH
Ferdinand-Porsche-Straße 5
73479 Ellwangen
DEUTSCHLAND

info@rico-maschinenbau.de
Phone: +49 7961 56499-0
Fax: +49 7961 56499-300
www.rico-maschinenbau.de

VOLLAUTOMATISCHE BÜGELMONTIERMASCHINE

Schnelle und präzise Bügelmontage

Die vollautomatische RICO Bügelmontiermaschine macht die Bügelmontage hocheffizient und kostensparend: Sie überzeugt durch einen sehr hohen Durchsatz und minimalste Fehlerquoten. Die korrekte Montage wird durch eine Kamera überwacht, fehlerhafte Flaschen werden automatisch zu einem Nachbearbeitungsplatz ausgeleitet.



6 000
FLASCHEN /
BÜGEL
PRO STUNDE



Ihre Vorteile:

- + **Hocheffizient**
kurze Amortisationszeit durch hohe Montageleistung, 6 000 Bügel / h
- + **Automatische Übernahme**
der Bügel von der Bügelproduktionsmaschine zur Bügelmontiermaschine oder Zuführung als Schüttgut
- + **Automatische Ausrichtung**
der Bügelmontage nach Flaschenwappen
- + **Kamerakontrolle**
zur Überwachung der korrekten Bügelmontage
- + **Konstante Montageleistung und Montagequalität**
- + **Geringe Rüstkosten**
durch automatische Formatumstellung
- + **Geringe Folgekosten**
neue Formate leicht und einfach nachrüstbar

VOLLAUTOMATISCHE BÜGELMONTIERMASCHINE

WORLD
MARKET
LEADER

Technische Details:

- 6 000 Flaschen/Bügel/h
- Flaschendurchmesser: 50 mm – 90 mm
- Flaschenhöhe: 180 mm – 330 mm
- Bügelzuführung: Schüttgut oder direkte Kopplung mit Bügelherstellungsmaschine

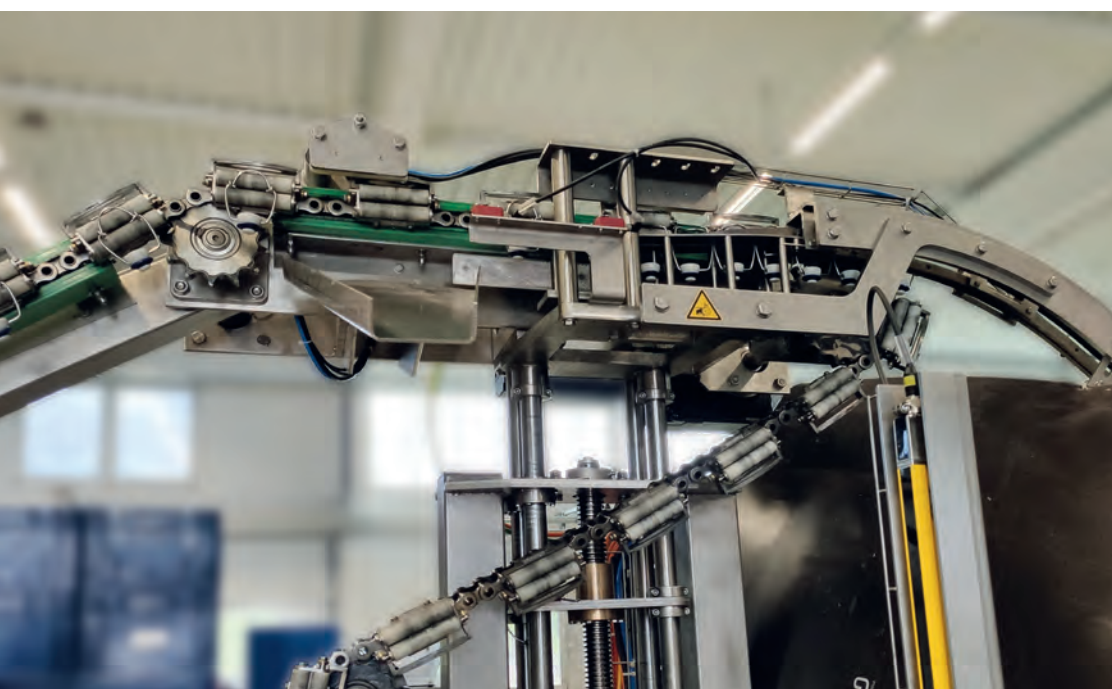

ALLES AUS EINER HAND

Durch unsere Integration in die **PÜTZ GROUP** und den daraus resultierenden **Synergieeffekten** sind wir in der Lage, Ihnen über Maschinen und Anlagen für die Getränkeindustrie hinaus, auch die passende Prüftechnologie anzubieten.

SEIT ÜBER 50 JAHREN
produzieren wir erfolgreich
komplexe, kundenspezifische
Einzelmaschinen und
Komplettanlagen für
die Getränkeindustrie.

Wir bringen auch Ihre
Produktion auf Erfolgskurs.

**Wir freuen uns
auf Ihre Anfrage!**

RICO GmbH

Ferdinand-Porsche-Straße 5
73479 Ellwangen
DEUTSCHLAND

info@rico-maschinenbau.de
Phone: +49 7961 56499-0
Fax: +49 7961 56499-300
www.rico-maschinenbau.de

BÜGELFLASCHENINSPEKTOR

Neueste Hygiene-Technologie und verbesserte Konstruktion

Beste Hygiene garantiert!

Alle Bauteile wurden nach den neuesten hygienischen Gesichtspunkten konstruiert.



Prüfungen:

Klößelprüfung

- Klößelausbrüche
- Logoprüfung
(Anwesenheit, Erkennung fremder Logos, Erkennung ausgebleichter Logos)

Dichtgummiprüfung

- Vorhandensein
- Qualität (Farbe, Verschmutzung, Schimmelerkennung, Beschädigungen)

Bügelprüfung

- Erkennung falsch montierter Bügel
- Erkennung krummer Bügel
- Prüfung Bügelsymmetrie

Leerflascheninspektion

- Inspektion des Flaschenbodens
- Inspektion der Flaschenmündung
- Außenseitenwandkontrolle
- Restflüssigkeitserkennung
- Laugenerkennung
- Erkennung von zu hohen / zu niedrigen Flaschen
- Erkennung von zu dicken / zu dünnen Flaschen
- Flaschenfarbe

Ihre Vorteile:

- + **Bausatzprinzip:**
einfach montier- und zerlegbar
- + **Weniger Teile, weniger Flächen**
- + **CIP-fähig**

- + **Einfache Reinigung:**
Maschine komplett einschäumbar und offen für Reinigungsmittel
- + **Hochfeste Kunststoffteile**
mit Lebensmittelfreigaben

- + **Wartungsfreier, energiesparender Antrieb**
- + **Einfache und schnelle Reparatur**

BÜGELFLASCHENINSPEKTOR



Technische Details:

- Bis zu 34 000 Flaschen/h
- Weitestgehend in Edelstahlausführung
- Integrierte Höhenverstellung zur Verarbeitung verschiedener Flaschenhöhen
- Bügelschonende Arbeitsweise
- Design nach neuesten hygienischen Erkenntnissen, dadurch hervorragende biologische Werte
- Hochwertige Motoren und Steuerungskomponenten namhafter Hersteller
- Modernes, wartungsfreies Getriebe- und Antriebssystem

Optional:

- + Ausleitungssystem
- + Betriebsdatenerfassung
- + Fernwartung
- + Integration in vorhandene Abfülllinie möglich

ALLES AUS EINER HAND

Durch unsere Integration in die **PÜTZ GROUP** und den daraus resultierenden **Synergieeffekten** sind wir in der Lage, Ihnen über Maschinen und Anlagen für die Getränkeindustrie hinaus, auch die passende Prüftechnologie anzubieten.

SEIT ÜBER 50 JAHREN

produzieren wir erfolgreich komplexe, kundenspezifische Einzelmaschinen und Komplettanlagen für die Getränkeindustrie.

Wir bringen auch Ihre Produktion auf Erfolgskurs.

**Wir freuen uns
auf Ihre Anfrage!**

RICO GmbH

Ferdinand-Porsche-Straße 5
73479 Ellwangen
DEUTSCHLAND

info@rico-maschinenbau.de
Phone: +49 7961 56499-0
Fax: +49 7961 56499-300
www.rico-maschinenbau.de

BÜGELÖFFNER

Robuste Konstruktion – hohe Öffnungsrate



Optional:

- + Spül- und Schwalleinrichtung
[auf Wunsch auch mit Schaumreinigung]
- + Fernwartung
- + Betriebsdatenerfassung

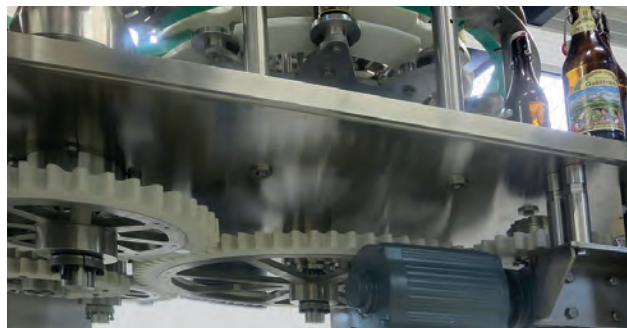

Wartungsarmer Zahnradantrieb

Ihre Vorteile:

- + **Sehr hohe Öffnungsrate**
- + **Unempfindlich gegenüber austretenden Flüssigkeiten und Schmutz**
- + **Gute Zugänglichkeit zum Reinigen**
- + **Einfachstes Ausrichten und Öffnen des Bügels ohne Ausrichtfehler**
vollständig am Hauptstern
- + **Bewährte Aufdrückstation**
- regelbarer Druck
- kurvengesteuerter Schieber
- + **Leicht umrüstbar**
auf unterschiedliche Flaschengrößen
- + **Rostfreier, wartungsarmer Zahnradantrieb**
- + **Verschleißarm**
da kein Riemen, Ausricht-, Öffner- und Klammerstern notwendig
- + **Geringer Energieverbrauch**

BÜGELÖFFNER



Technische Details:

- Bis zu 12 000 Flaschen/h
- Für Porzellan- und Kunststoffklöppel geeignet
- Edelstahlausführung
- SPS-Steuerung
- Hochwertige Motoren und Steuerungskomponenten namhafter Hersteller
- Modernes, wartungsfreies Getriebe- und Antriebssystem



Die Ausrichtstation senkt sich auf den verschlossenen Bügel ab, die Ausrichtkappe rastet ein und dreht die Flasche in Öffnungsposition.



Die Aufdrückstation öffnet den Bügel. Der Druck ist regelbar und die Schieber sind kurvengesteuert.



Abheben des Klöppels
Austretende Flüssigkeiten oder Schmutz können dem unter der Flasche liegenden Flaschenteller nichts anhaben.

ALLES AUS EINER HAND

Durch unsere Integration in die **PÜTZ GROUP** und den daraus resultierenden **Synergieeffekten** sind wir in der Lage, Ihnen über Maschinen und Anlagen für die Getränkeindustrie hinaus, auch die passende Prüftechnologie anzubieten.

SEIT ÜBER 50 JAHREN
produzieren wir erfolgreich komplexe, kundenspezifische Einzelmaschinen und Komplettanlagen für die Getränkeindustrie.

Wir bringen auch Ihre Produktion auf Erfolgskurs.

Wir freuen uns auf Ihre Anfrage!

RICO GmbH
Ferdinand-Porsche-Straße 5
73479 Ellwangen
DEUTSCHLAND

info@rico-maschinenbau.de
Phone: +49 7961 56499-0
Fax: +49 7961 56499-300
www.rico-maschinenbau.de

BÜGELVERSCHLIESSER BVH 3.5

Neueste Hygiene-Technologie

Beste Hygiene garantiert!

Der Bügelverschluss BVH 3.5 wurde nach den neuesten hygienischen Gesichtspunkten konstruiert.

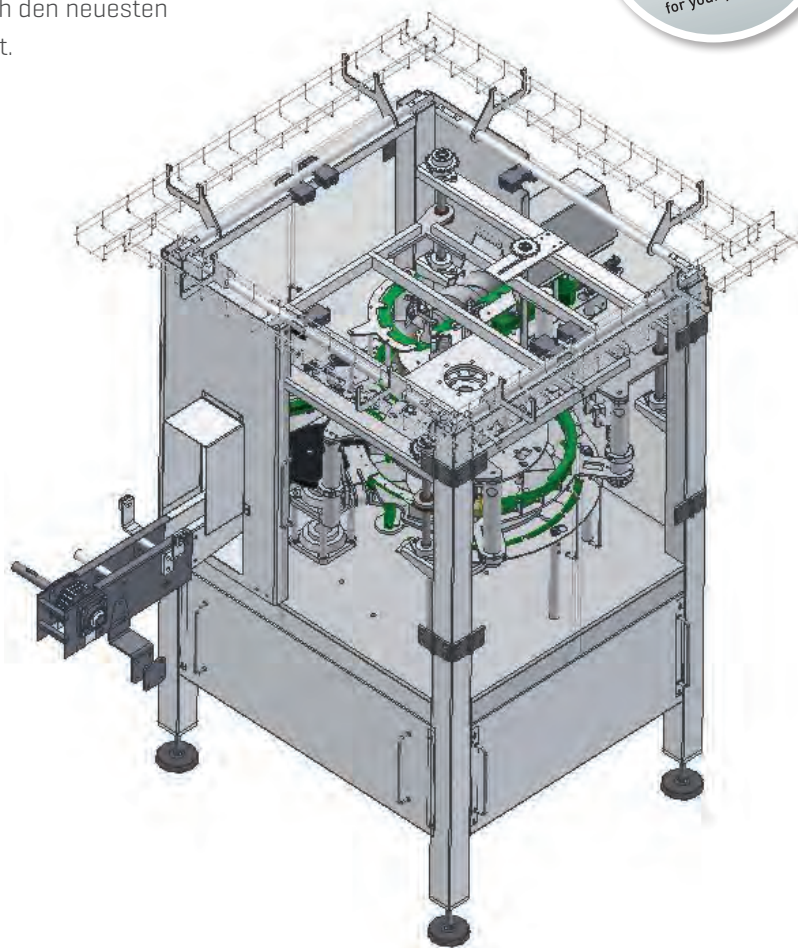

Ihre Vorteile:

- + Er besticht durch seine **kompakte Größe** und sein **hochwertiges Design** und kann auch unter schwierigen Platzverhältnissen in Ihre Linie integriert werden.
- + **Weitestgehend aus Edelstahl (V2A) hergestellt.** Wo Edelstahlteile nicht vorteilhaft sind, werden Teile aus verschleißfestem Kunststoff und anderen – durch den Verwendungszweck notwendigen – Materialien gefertigt.
- + **Optionale Kontrolle der Bügelspannung**
- + Der Bügelverschluss hat **zu keinem Zeitpunkt des Verschließprozesses Kontakt mit dem Dichtgummi** – so werden Verunreinigungen vermieden.
- + **Mittig und gerade sitzende Klöppel** durch mechanische Zwangsführung der Klöppel bis die Flasche verschlossen ist.
- + Der kontinuierliche Verschließvorgang mit mechanisch geführten, fließenden Bewegungsabläufen bietet **verschleißarme und beste Verschleißleistungen.**

BÜGELVERSCHLIESSER BVH 3.5



Technische Details:

- 3 500 Flaschen/h
- Integrierte Bügelverschlußkontrolle
- Bügelschonende Arbeitsweise
- Design nach neuesten hygienischen Erkenntnissen, dadurch hervorragende biologische Werte
- Geringer Energieverbrauch
- Hochwertige Motoren und Steuerungskomponenten namhafter Hersteller
- Modernes, wartungsfreies Getriebe- und Antriebssystem

Optional:

- + Spül- und Schwalleinrichtung, sowie Schaumreinigungssystem
- + Integrierte Höhenverstellung zur Verarbeitung verschiedener Flaschenhöhen
- + Hochdynamische HDE
- + Fernwartung
- + Betriebsdatenerfassung
- + Mechanische Prüfung der Bügelspannung mit Ausschleusung fehlerhafter verschlossener Flaschen
- + HDE-Aufschäumkontrolle
- + Logokontrolle
- + Dichtgummikontrolle



ALLES AUS EINER HAND

Durch unsere Integration in die **PÜTZ GROUP** und den daraus resultierenden **Synergieeffekten** sind wir in der Lage, Ihnen über Maschinen und Anlagen für die Getränkeindustrie hinaus, auch die passende Prüftechnologie anzubieten.

SEIT ÜBER 50 JAHREN

produzieren wir erfolgreich komplexe, kundenspezifische Einzelmaschinen und Komplettanlagen für die Getränkeindustrie.

Wir bringen auch Ihre Produktion auf Erfolgskurs.

Wir freuen uns auf Ihre Anfrage!

RICO GmbH

Ferdinand-Porsche-Straße 5
73479 Ellwangen
DEUTSCHLAND

info@rico-maschinenbau.de
Phone: +49 7961 56499-0
Fax: +49 7961 56499-300
www.rico-maschinenbau.de

BÜGELVERSCHLIESSER BVH 7

Neueste Hygiene-Technologie und verbesserte Konstruktion

Beste Hygiene garantiert! Höchste Verschleißquote seiner Klasse!

Alle Bauteile unseres bewährten Bügelverschließers wurden nach neuesten hygienischen Richtlinien überarbeitet.



Problemstellung:

Beim Abfüllen von Flüssigkeiten in der Lebensmittel-industrie wird ein sehr hoher Sauberkeitsgrad gefordert. Die früheren Maschinen im Lebensmittelbereich wurden zwar über dem Maschinentisch gereinigt, aber dem darunter sitzenden Getriebe wurde wenig Beachtung geschenkt. Gerade dort sitzen aber hartnäckige Keime (Bakterien) und Schmutz, der schnell zu einer erneuten Kontamination führen kann.

Unsere Lösung:

Beim neuen RICO-Bügelverschließer sind alle Bauteile, auch der Antrieb unter der Maschine, leicht zu reinigen, die Bauteile sind reinigungsmittel- und wasserfest. Der Maschinentisch ist von allen Seiten glatt und hat einen mittleren Rauheitswert von 0,8 µm. Bakterien sind größer und können sich nicht festsetzen. Der Antrieb besteht aus Edelstahl und reinigungs-mittelbeständigen Kunststoffzahnradern. Der Motor ist reinigungsmittel- und strahlwasserfest. Die Maschine ist durch große Türen von allen Seiten sehr gut zugänglich.

Ihre Vorteile:

- + **Bausatzprinzip:**
einfach montier- und zerlegbar
- + **Weniger Teile,
weniger Flächen**
- + **CIP-fähig**
- + **Einfache Reinigung:**
Maschine komplett einschäumbar und offen für Reinigungsmittel
- + **Hochfeste Kunststoffteile**
mit Lebensmittelfreigaben
- + **Wartungsfreier,
energiesparender Antrieb**
- + **Einfache und schnelle Reparatur**

BÜGELVERSCHLIESSER BVH 7



Technische Details:

- 7 000 Flaschen/h
- Mechanische Prüfung der Bügelspannung mit Ausschleusung fehlerhaft verschlossener Flaschen
- Verschleißquote bei Neu- und Rücklaufflaschen über 98% = höchste Verschleißquote am Markt
- Weitestgehend in Edelstahlausführung
- Integrierte Höhenverstellung zur Verarbeitung verschiedener Flaschenhöhen
- Bügelschonende Arbeitsweise
- Design nach neuesten hygienischen Erkenntnissen, dadurch hervorragende biologische Werte
- Geringer Energieverbrauch
- Hochwertige Motoren und Steuerungskomponenten namhafter Hersteller
- Modernes, wartungsfreies Getriebe- und Antriebssystem

Optional:

- + Spül- und Schwalleinrichtung, sowie Schaumreinigungssystem
- + Hochdynamische HDE
- + Fernwartung
- + Betriebsdatenerfassung
- + Gummiinspektion und Logokontrolle mittels Kamerasystem



ALLES AUS EINER HAND

Durch unsere Integration in die **PÜTZ GROUP** und den daraus resultierenden **Synergieeffekten** sind wir in der Lage, Ihnen über Maschinen und Anlagen für die Getränkeindustrie hinaus, auch die passende Prüftechnologie anzubieten.

SEIT ÜBER 50 JAHREN

produzieren wir erfolgreich komplexe, kundenspezifische Einzelmaschinen und Komplettanlagen für die Getränkeindustrie.

Wir bringen auch Ihre Produktion auf Erfolgskurs.

Wir freuen uns auf Ihre Anfrage!

RICO GmbH

Ferdinand-Porsche-Straße 5
73479 Ellwangen
DEUTSCHLAND

info@rico-maschinenbau.de
Phone: +49 7961 56499-0
Fax: +49 7961 56499-300
www.rico-maschinenbau.de

BÜGELVERSCHLIESSER BVH 18

Einführung bei Brauerei Schützengarten AG (St. Gallen, Schweiz)

Höchste Verschliessquote seiner Klasse!
Beste Hygiene seiner Klasse!



FÜR 18 000
BÜGEL-
FLASCHEN
PRO STUNDE

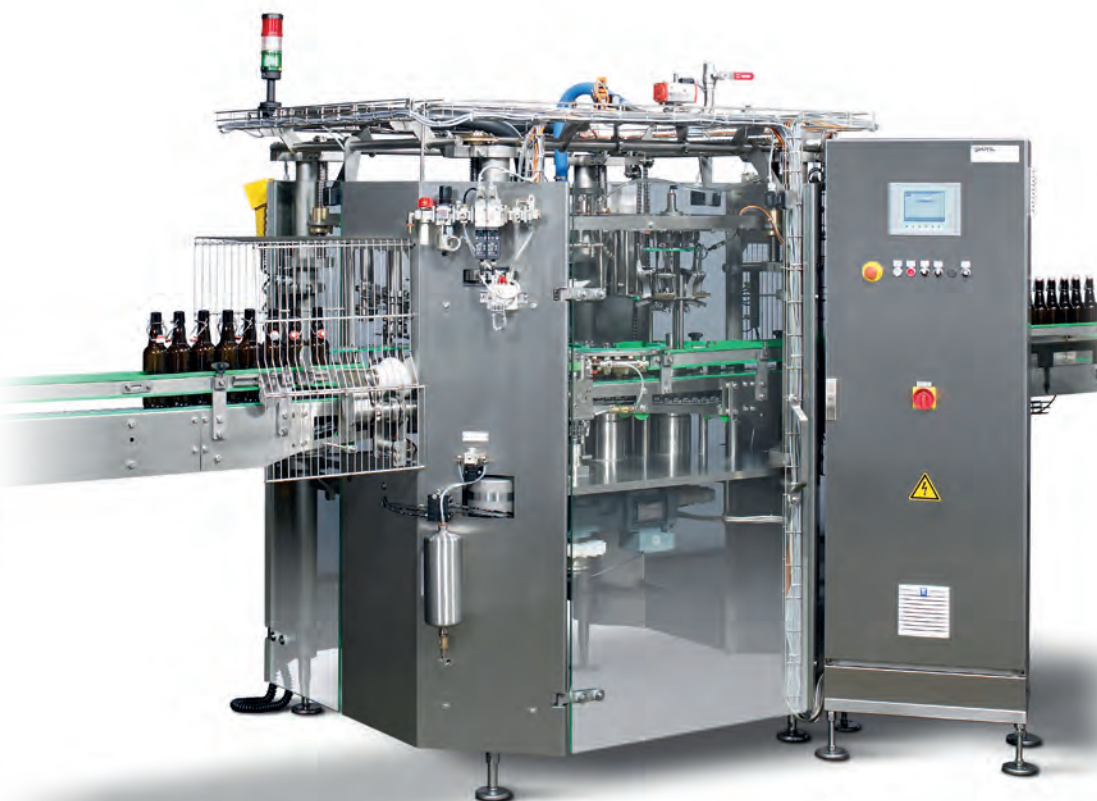

Die Aufgabe:

Im Rahmen der Erneuerung des Nassteils der Flaschenfüllerei bekam RICO den Auftrag, einen Bügelverschließer für 18 000 Fl. / h zu bauen.

Im Vordergrund sollten dabei die neuesten Hygieneanforderungen und leichte Reinigung stehen.

Unsere Lösung:

Nach einer Entwicklungszeit von 6 Monaten konnte der BVH 18 im Februar 2014 in unserer früheren Produktionsstätte in Aalen zur Vorabnahme präsentiert werden. Das Design wurde komplett überdacht, um allen Kundenanforderungen gerecht zu werden. Im März 2014 erfolgten Auslieferung und Inbetriebnahme in St. Gallen.

BÜGELVERSCHLIESSER BVH 18



Technische Details:

- 18 000 Flaschen/h
- Integrierte Bügelverschlußkontrolle
- Bügelschonende Arbeitsweise
- Design nach neuesten hygienischen Erkenntnissen, dadurch hervorragende biologische Werte
- Höchste Verschleißquote am Markt / seiner Klasse
- Kaum Verschleißteile
- Modernes, wartungsfreies Getriebe- und Antriebssystem
- Kunststoffzahnräder aus hochwertigem Material



Dr. Martin Ketterer,
Technischer Direktor:

“Unsere Anforderungen an die neue Maschine wurden von den Konstrukteuren von RICO sehr gut umgesetzt. Sie ist solide verarbeitet, Maschinenleistung, Präzision und Verschleißquote übertreffen unsere Vorgaben.”



Hansueli Züger,
Leitender Braumeister:

“Die Bügelverschliessmaschine überzeugt uns durch gute Verarbeitung, leichte Bedienbarkeit und das vorbildliche hygienische Design.”

Optional:

- + Umrüstbar auf andere Flaschenformate
- + Hochdynamische HDE
- + Gummiinspektion und Logo-kontrolle mittels Kamerasystem
- + Spül- und Schwalleinrichtung, sowie Schaumreinigungsanlage

ALLES AUS EINER HAND

Durch unsere Integration in die **PÜTZ GROUP** und den daraus resultierenden **Synergieeffekten** sind wir in der Lage, Ihnen über Maschinen und Anlagen für die Getränkeindustrie hinaus, auch die passende Prüftechnologie anzubieten.

RICO GmbH

Ferdinand-Porsche-Straße 5
73479 Ellwangen
DEUTSCHLAND

info@rico-maschinenbau.de

Phone: +49 7961 56499-0

Fax: +49 7961 56499-300

www.rico-maschinenbau.de

SEIT ÜBER 50 JAHREN

produzieren wir erfolgreich komplexe, kundenspezifische Einzelmaschinen und Komplettanlagen für die Getränkeindustrie.

Wir bringen auch Ihre Produktion auf Erfolgskurs.

Wir freuen uns auf Ihre Anfrage!

BÜGELVERSCHLIESSER BVH 20

Neueste Hygiene-Technologie und verbesserte Konstruktion

Beste Hygiene garantiert! Höchste Verschleißquote seiner Klasse!

Alle Bauteile unseres bewährten Bügelverschleißers wurden nach neuesten hygienischen Richtlinien überarbeitet.

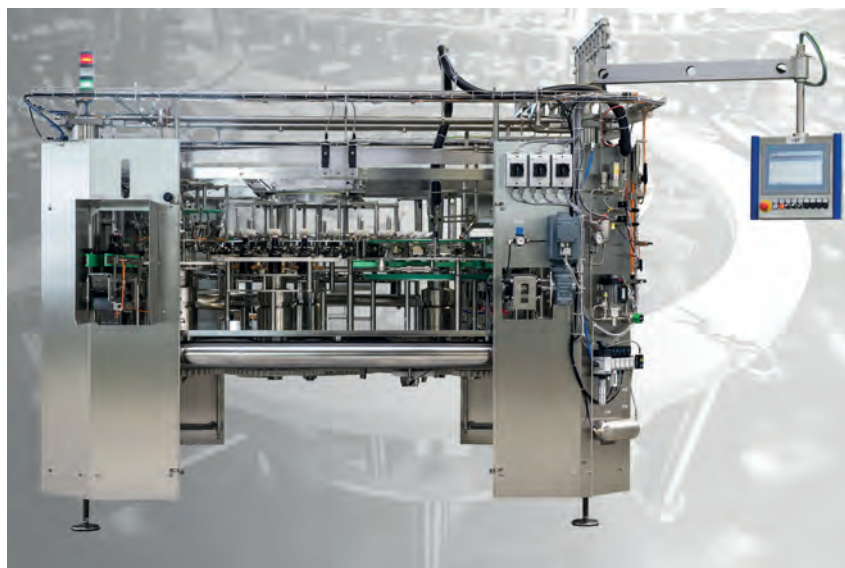

Problemstellung:

Beim Abfüllen von Flüssigkeiten in der Lebensmittel-industrie wird ein sehr hoher Sauberkeitsgrad gefordert. Die früheren Maschinen im Lebensmittelbereich wurden zwar über dem Maschinentisch gereinigt, aber dem darunter sitzenden Getriebe wurde wenig Beachtung geschenkt. Gerade dort sitzen aber hartnäckige Keime (Bakterien) und Schmutz, der schnell zu einer erneuten Kontamination führen kann.

Unsere Lösung:

Beim neuen RICO-Bügelverschleißer sind alle Bauteile, auch der Antrieb unter der Maschine, leicht zu reinigen, die Bauteile sind reinigungsmittel- und wasserfest. Der Maschinentisch ist von allen Seiten glatt und hat einen mittleren Rauheitswert von 0,8 µm. Bakterien sind größer und können sich nicht festsetzen. Der Antrieb besteht aus Edelstahl und reinigungs-mittelbeständigen Kunststoffzahnradern. Der Motor ist reinigungsmittel- und strahlwasserfest. Die Maschine ist durch große Türen von allen Seiten sehr gut zugänglich.

Ihre Vorteile:

- + **Bausatzprinzip:**
einfach montier- und zerlegbar
- + **Weniger Teile, weniger Flächen**
- + **CIP-fähig**
- + **Einfache Reinigung:**
Maschine komplett einschäumbar und offen für Reinigungsmittel
- + **Hochfeste Kunststoffteile**
mit Lebensmittelfreigaben
- + **Wartungsfreier, energiesparender Antrieb**
- + **Einfache und schnelle Reparatur**

BÜGELVERSCHLIESSER BVH 20

WORLD
MARKET
LEADER

Technische Details:

- 20 000 Flaschen/h
- Mechanische Prüfung der Bügelspannung mit Ausschleusung fehlerhaft verschlossener Flaschen
- Verschleißquote bei Neu- und Rücklaufflaschen über 98% = höchste Verschleißquote am Markt
- Weitestgehend in Edelstahlausführung
- Integrierte Höhenverstellung zur Verarbeitung verschiedener Flaschenhöhen
- Bügelschonende Arbeitsweise
- Design nach neuesten hygienischen Erkenntnissen, dadurch hervorragende biologische Werte
- Geringer Energieverbrauch
- Hochwertige Motoren und Steuerungskomponenten namhafter Hersteller
- Modernes, wartungsfreies Getriebe- und Antriebssystem

Optional:

- + Spül- und Schwalleinrichtung, sowie Schaumreinigungssystem
- + Hochdynamische HDE
- + Fernwartung
- + Betriebsdatenerfassung
- + Gummiinspektion und Logokontrolle mittels Kamerasystem



ALLES AUS EINER HAND

Durch unsere Integration in die **PÜTZ GROUP** und den daraus resultierenden **Synergieeffekten** sind wir in der Lage, Ihnen über Maschinen und Anlagen für die Getränkeindustrie hinaus, auch die passende Prüftechnologie anzubieten.

SEIT ÜBER 50 JAHREN

produzieren wir erfolgreich komplexe, kundenspezifische Einzelmaschinen und Komplettanlagen für die Getränkeindustrie.

Wir bringen auch Ihre Produktion auf Erfolgskurs.

Wir freuen uns auf Ihre Anfrage!

RICO GmbH

Ferdinand-Porsche-Straße 5
73479 Ellwangen
DEUTSCHLAND

info@rico-maschinenbau.de
Phone: +49 7961 56499-0
Fax: +49 7961 56499-300
www.rico-maschinenbau.de

BÜGELVERSCHLIESSER BVH 32

Neueste Hygiene-Technologie und verbesserte Konstruktion

Beste Hygiene garantiert! Höchste Verschleißquote seiner Klasse!

Alle Bauteile unseres bewährten Bügelverschließers wurden nach neuesten hygienischen Richtlinien überarbeitet.



Problemstellung:

Beim Abfüllen von Flüssigkeiten in der Lebensmittelindustrie wird ein sehr hoher Sauberkeitsgrad gefordert. Die früheren Maschinen im Lebensmittelbereich wurden zwar über dem Maschinentisch gereinigt, aber dem darunter sitzenden Getriebe wurde wenig Beachtung geschenkt. Gerade dort sitzen aber hartnäckige Keime (Bakterien) und Schmutz, der schnell zu einer erneuten Kontamination führen kann.

Unsere Lösung:

Beim neuen RICO-Bügelverschließer sind alle Bauteile, auch der Antrieb unter der Maschine, leicht zu reinigen, die Bauteile sind reinigungsmittel- und wasserfest. Der Maschinentisch ist von allen Seiten glatt und hat einen mittleren Rauheitswert von 0,8 µm. Bakterien sind größer und können sich nicht festsetzen. Der Antrieb besteht aus Edelstahl und reinigungsmittelbeständigen Kunststoffzahnradern. Der Motor ist reinigungsmittel- und strahlwasserfest. Die Maschine ist durch große Türen von allen Seiten sehr gut zugänglich.

Ihre Vorteile:

- + **Bausatzprinzip:**
einfach montier- und zerlegbar
- + **Weniger Teile, weniger Flächen**
- + **CIP-fähig**
- + **Einfache Reinigung:**
Maschine komplett einschäumbar und offen für Reinigungsmittel
- + **Hochfeste Kunststoffteile**
mit Lebensmittelfreigaben
- + **Wartungsfreier, energiesparender Antrieb**
- + **Einfache und schnelle Reparatur**

BÜGELVERSCHLISSER BVH 32



Technische Details:

- 32 000 Flaschen/h
- Mechanische Prüfung der Bügelspannung mit Ausschleusung fehlerhaft verschlossener Flaschen
- Verschleißquote bei Neu- und Rücklaufflaschen über 98% = höchste Verschleißquote am Markt
- Weitestgehend in Edelstahlausführung
- Integrierte Höhenverstellung zur Verarbeitung verschiedener Flaschenhöhen
- Bügelschonende Arbeitsweise
- Design nach neuesten hygienischen Erkenntnissen, dadurch hervorragende biologische Werte
- Geringer Energieverbrauch
- Hochwertige Motoren und Steuerungskomponenten namhafter Hersteller
- Modernes, wartungsfreies Getriebe- und Antriebssystem

Optional:

- + Spül- und Schwalleinrichtung, sowie Schaumreinigungssystem
- + Hochdynamische HDE
- + Fernwartung
- + Betriebsdatenerfassung
- + Gummiinspektion und Logokontrolle mittels Kamerasystem



ALLES AUS EINER HAND

Durch unsere Integration in die **PÜTZ GROUP** und den daraus resultierenden **Synergieeffekten** sind wir in der Lage, Ihnen über Maschinen und Anlagen für die Getränkeindustrie hinaus, auch die passende Prüftechnologie anzubieten.

SEIT ÜBER 50 JAHREN
produzieren wir erfolgreich
komplexe, kundenspezifische
Einzelmaschinen und
Komplettanlagen für
die Getränkeindustrie.

Wir bringen auch Ihre
Produktion auf Erfolgskurs.

**Wir freuen uns
auf Ihre Anfrage!**

RICO GmbH

Ferdinand-Porsche-Straße 5
73479 Ellwangen
DEUTSCHLAND

info@rico-maschinenbau.de
Phone: +49 7961 56499-0
Fax: +49 7961 56499-300
www.rico-maschinenbau.de

HOCHLEISTUNGS-KOMBI-MODUL-MASCHINE

Aufrichten, Einpacken, Verschließen und Verkleben – Verpackungslösungen für die gesamte Prozesskette

Wir planen immer nach individuellen Kundenbedürfnissen sowie den Gegebenheiten bei Ihnen vor Ort. Wenn nötig auch auf kleinstem Raum!



DIE NEUE
3-IN-1-
MASCHINE
VON RICO!



Ihre Vorteile:

- + Die Kombi-Modul-Maschine kann:
 - Kartons **aufrichten**
 - Kartons **einpacken**
 - Kartons **verschließen**
 - Kartons **verkleben**
- + Design nach **neuesten hygienischen und energetischen Erkenntnissen**
- + **Modernste Roboterkinematik** mit Hochleistungsservomotoren
- + **Schnelle und einfache Formatumstellung**, da keine zwangsführte Mechanik und stufenlose Kartonformatumstellung
- + **Geringe Folgekosten** durch platzsparende, wartungsarme und langlebige Konstruktion
- + **Benutzerfreundliches Anzeige- und Bediengerät**
- + **Max. 1 000 Kartons/h**
- + **Hochwertige Edelstahlausführung**

HOCHLEISTUNGS-KOMBI-MODUL-MASCHINE



Optional:

- + Universalpackkopf und motorische Gassenverstellung zur automatischen Formatumstellung
- + Packkopf-Schnellwechsel-Einrichtung
- + Packkopf-Magazin
- + Kombination mit unseren Reihen- und Lagenpalettierungssystemen
- + Transportanlagen



ALLES AUS EINER HAND

Durch unsere Integration in die **PÜTZ GROUP** und den daraus resultierenden **Synergieeffekten** sind wir in der Lage, Ihnen über Maschinen und Anlagen für die Getränkeindustrie hinaus, auch die passende Prüftechnologie anzubieten.

SEIT ÜBER 50 JAHREN
produzieren wir erfolgreich komplexe, kundenspezifische Einzelmaschinen und Komplettanlagen für die Getränkeindustrie.

Wir bringen auch Ihre Produktion auf Erfolgskurs.

Wir freuen uns auf Ihre Anfrage!

RICO GmbH

Ferdinand-Porsche-Straße 5
73479 Ellwangen
DEUTSCHLAND

info@rico-maschinenbau.de
Phone: +49 7961 56499-0
Fax: +49 7961 56499-300
www.rico-maschinenbau.de

DYNAMISCHE HOCHDRUCKEINSPRITZUNG (HDE)

Stufenlose Interpolation des Drucks
anhand des Flaschendurchsatzes

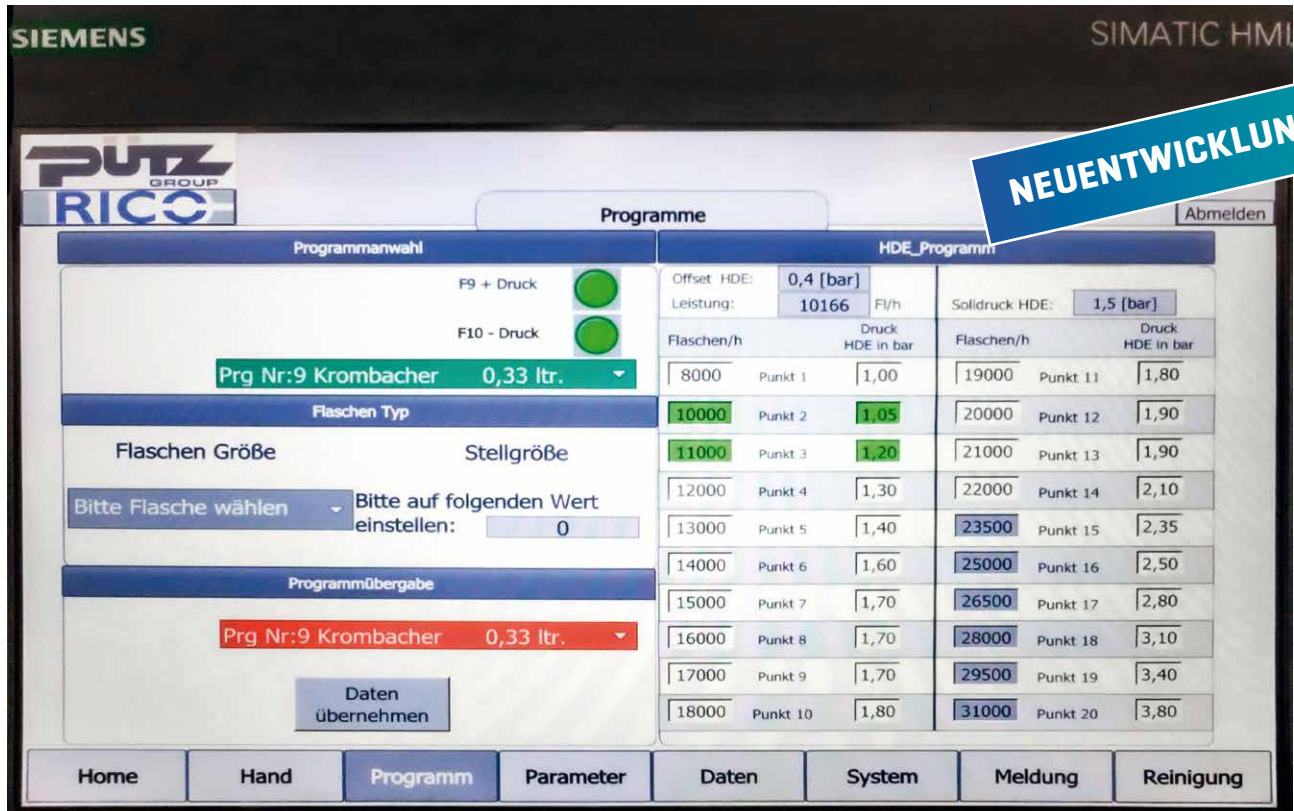

Programmierbare Interpolation des eingestellten HDE-Drucks in Abhängigkeit von dem Flaschendurchsatz (Flaschen/h).

Hierbei werden die programmierten Werte in eine Wertetabelle eingegeben. Verändert sich der Flaschendurchsatz, passt sich der Druck automatisch auf den richtigen Wert an.

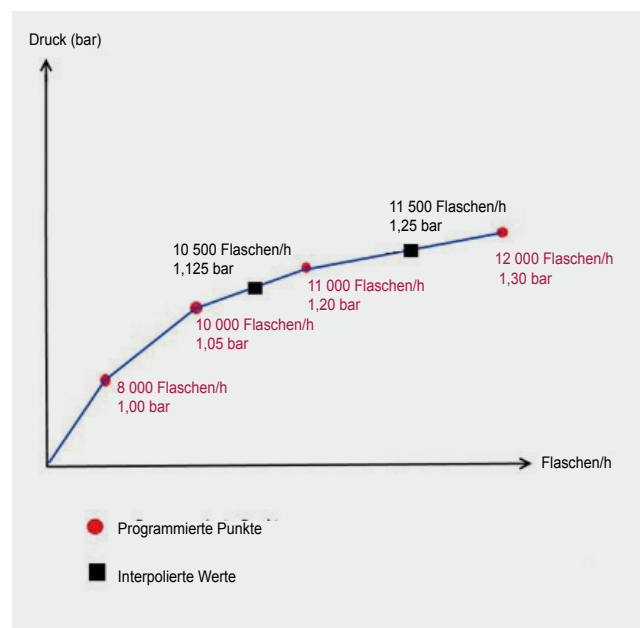

DYNAMISCHE HOCHDRUCKEINSPRITZUNG (HDE)



Technische Details:

- Die Wassertemperatur liegt nach dem Austritt aus dem Schlauch bei 84 °C
- Vorausschauende Druckvorbereitung, so dass auch bei schnellen Rampenfahrten die Flaschen immer gleichmäßig aufschäumen
- Unsere HDE hält den eingestellten Druck auch bei Schwankungen des Hausnetzes
- Der Wasserverbrauch liegt zwischen 4 und 8 Liter/h, in Abhängigkeit vom Druck, der gefahren wird
- Alle Bereiche der HDE, die mit Wasser in Berührung kommen sind aus hochwertigem Edelstahl und nach neuesten hygienischen Erkenntnissen designt und ausgewählt
- Unsere HDE ist ein offenes und kein geschlossenes System

HDE am Ausleittisch

- + Die Temperatur nach dem Austritt aus dem Schlauch liegt bei 84 °C
- + Druck über Druckminderer einstellbar – zwischen 1 bar und 4 bar
- + Unser Handarbeitsplatz hält den eingestellten Druck auch bei Schwankungen des Hausnetzes



ALLES AUS EINER HAND

Durch unsere Integration in die **PÜTZ GROUP** und den daraus resultierenden **Synergieeffekten** sind wir in der Lage, Ihnen über Maschinen und Anlagen für die Getränkeindustrie hinaus, auch die passende Prüftechnologie anzubieten.

SEIT ÜBER 50 JAHREN
produzieren wir erfolgreich komplexe, kundenspezifische Einzelmaschinen und Komplettanlagen für die Getränkeindustrie.

Wir bringen auch Ihre Produktion auf Erfolgskurs.

Wir freuen uns auf Ihre Anfrage!

RICO GmbH

Ferdinand-Porsche-Straße 5
73479 Ellwangen
DEUTSCHLAND

info@rico-maschinenbau.de
Phone: +49 7961 56499-0
Fax: +49 7961 56499-300
www.rico-maschinenbau.de

ROBO UNIVERSAL – DER ALLESKÖNNER

Für alle Flaschen, Kästen und Kartons –
individuell, flexibel, durchdacht

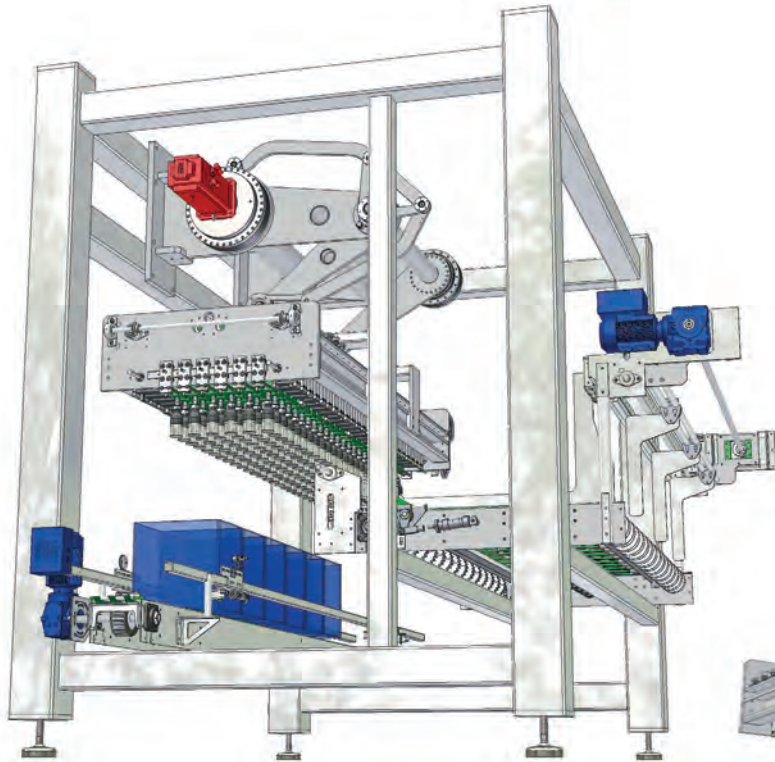

ROBO Universal - Aus-/Einpackmaschine

Das packt nur
der ROBO Universal:
600 KG KOPFLAST
+ 500 TAKTE

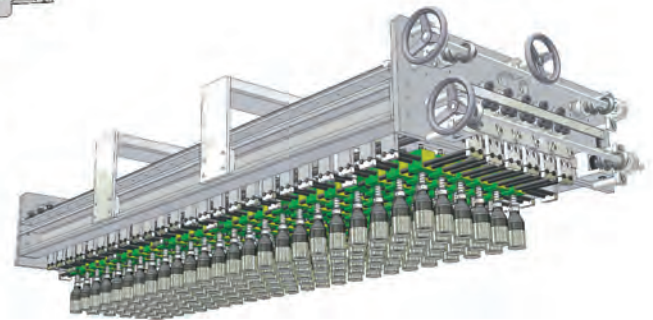

Universalkopf mit Langzeitpacktulen

Ihre Vorteile:

Roboterarm:

- + **Einfache Bauweise**, breit und enorm kräftig ausgelegt
- + **Robustes Getriebe**
- + **Ohne Linearführungen, Riemen oder Kugelgewindespindeln**
- + **Edelstahlarme**
- + **Wartungsarm**
- + **Einfache Reparatur** durch nach allen Seiten offene Gestaltung

Leitblechsatz und Paddel:

- + **Einfache, robuste, verschleißarme Konstruktion** des Leitblechsatzes
- + **Handeinstellung über Skala oder motorisch**
- + **Auf Wunsch aufsteckbare Verstelleinheiten**
- + **Abgestufte Paddel für den drucklosen Flaschentisch, in automatische Verstellung integrierbar**

Universalkopf:

- + **Lasergesicherte Langzeitpacktulen** für Flaschendurchmesser von 56 bis 92 mm
- + **Vollautomatisch oder manuell schnell umstellbar**
- + **Rollenführung aus Edelstahl**
- + **Hochwertige Kunststoffe** garantieren Abriebfestigkeit, Zähigkeit und Gleitverhalten
- + **Hochwertiger, langlebiger Antrieb**

ROBO UNIVERSAL – DER ALLESKÖNNER



Technische Details:

- Sechs Greifköpfe packen je 20 bis 24 Flaschen von ø 56 bis ø 92 mm in Kartons oder Kästen
- Kompakte Bauweise, designt nach Hygienerichtlinien
- Von allen Seiten zugänglich, daher leicht zu reinigen
- Nahezu wartungsfrei und schnell umzurüsten
- Ausgelegt für 600 kg Kopflast und 500 Takte schafft der ROBO Universal bis 72 000 Flaschen/h

**Auszug aus der RICO-Produktpalette,
Bereich „Einpacken“:**

- + Universalgreifer für Kartons, Kisten und Paletten
- + Universal-Gassenverteiler (Multilaner) als Vorschaltgerät
- + Universal-Zentrierrahmen
- + Universal-Leitblechsatz
- + Formatierplatz für Kartons oder Kästen
- + Mechanischer Universalgreifkopf für die Einstellung von Flaschen per Hand
- + Zwei-Achs-Roboterarme

Auszug aus der RICO-Produktpalette:

- + Bügel-Verschließer, Bügelentferner, Bügelöffner, Bügelgummi-Entferner, Bügelgummi-Controller
- + Packtulpen und Greiferköpfe
- + Ein-/Auspackmaschinen, Reihen- und Lagenpalettierung
- + Kartonaufrichter und -verschließer
- + Pasteure, Transportanlagen
- + u.v.m.

ALLES AUS EINER HAND

Durch unsere Integration in die **PÜTZ GROUP** und den daraus resultierenden **Synergieeffekten** sind wir in der Lage, Ihnen über Maschinen und Anlagen für die Getränkeindustrie hinaus, auch die passende Prüftechnologie anzubieten.

SEIT ÜBER 50 JAHREN

produzieren wir erfolgreich komplexe, kundenspezifische Einzelmaschinen und Komplettanlagen für die Getränkeindustrie.

Wir bringen auch Ihre Produktion auf Erfolgskurs.

**Wir freuen uns
auf Ihre Anfrage!**

RICO GmbH

Ferdinand-Porsche-Straße 5
73479 Ellwangen
DEUTSCHLAND

info@rico-maschinenbau.de

Phone: +49 7961 56499-0

Fax: +49 7961 56499-300

www.rico-maschinenbau.de

ROBO – DER AUS- UND EINPACKROBOTER

**Einfach aufgebaut – und trotzdem flexibel einsetzbar
und dynamisch**

Ob kleine oder große Verpackungseinheiten, der ROBO packt alles!

Die Umrüstung von Packkopf, Leitblechsatz und Zentrierrahmen ist schnell und problemlos zu bewerkstelligen.



NEU!
AUCH FÜR PET-FLASCHEN!

Ihre Vorteile:

- + **Kompakte Bauweise**
dadurch integrierbar
in jede Fertigungslinie
- + **Leistungsfähig**
max. 600 Takte/h,
bis zu 200 kg Kopflast,
48 000 Flaschen/h
- + **Kräftig und lauffähig**
ruckelfreie Parallelbewegungen
- + **Flexibel**
Für unterschiedlichste Aus-
und Einpackaufgaben geeignet
[Nicht nur Getränkebranche]
- + **Langlebig**
Hochwertiges, nahezu
wartungsfreies Getriebe
- + **Edelstahlausführung**
konzipiert nach Hygienic Design
Richtlinien

ROBO – DER AUS- UND EINPACKROBOTER



Technische Details:

- Modernste Roboterkinematik mit Hochleistungsservomotoren
- Design nach neuesten hygienischen und energetischen Erkenntnissen
- In hochwertiger Edelstahlausführung
- Schnelle und einfache Formatumstellung, da keine zwangsgeführte Mechanik
- Benutzerfreundliches Anzeige- und Bediengerät
- Geringe Folgekosten durch wartungsfreundliches Design und Verwendung langlebiger Komponenten namhafter Hersteller



Optional:

- + Packkopf-Schnellwechsel-Einrichtung
- + Packkopf-Magazin
- + Universalpackkopf und motorische Gassenverstellung zur automatischen Formatumstellung

ALLES AUS EINER HAND

Durch unsere Integration in die **PÜTZ GROUP** und den daraus resultierenden **Synergieeffekten** sind wir in der Lage, Ihnen über Maschinen und Anlagen für die Getränkeindustrie hinaus, auch die passende Prüftechnologie anzubieten.

RICO GmbH

Ferdinand-Porsche-Straße 5
73479 Ellwangen
DEUTSCHLAND

info@rico-maschinenbau.de

Phone: +49 7961 56499-0

Fax: +49 7961 56499-300

www.rico-maschinenbau.de

SEIT ÜBER 50 JAHREN

produzieren wir erfolgreich komplexe, kundenspezifische Einzelmaschinen und Komplettanlagen für die Getränkeindustrie.

Wir bringen auch Ihre Produktion auf Erfolgskurs.

Wir freuen uns auf Ihre Anfrage!

VARI – DIE AUS- UND EINPACKMASCHINE

Der Name ist Programm –
variabel für alle Flaschen, Kästen und Kartons

VARI-(ABEL)
für Ihre kleinen
und großen
Verpackungsaufgaben!



Einpacker VARI-Ein-Kopf für Sektflaschen

Selektivauspacker VARI-6-Kopf
für bis zu 48 000 Flaschen/h

Ihre Vorteile:

- + **Leistungsstark:**
max. 450 Takte
oder 22 000 Flaschen/h
- + **Laufruhig** und auch
bei hohem Durchsatz
nahezu wartungsfrei
- + **Robust und lange haltbar:**
Alle Bauteile wurden unter
Hygienic Design Richtlinien aus
Edelstahl gefertigt
- + **Hochwertiger Servomotor,
Zahnrad und Marathonketten-
antrieb**
- + Manuell lassen sich Packkopf,
Leitblechsatz und Zentrierrahmen
schnell und einfach umrüsten
- + Automatischer Flaschenverteiler
(Multilaner) als Vorschaltgerät
für die **schnelle Füllung der
Leitbleche**

VARI – DIE AUS- UND EINPACKMASCHINE



Technische Details:

- Edelstahlausführung
- SPS-Steuerung
- Übersichtliche Bedien- und Textanzeige
- Positioniersteuerung sorgt für optimalen Bewegungsablauf
- Schnelle und einfache Formatumstellung
- Packköpfe mit den patentierten RICO Langzeit-Packtulpen LZT ausgerüstet
- Bis zu 450 Takte/h

Optional:

- + Packkopf-Schnellwechsel-Einrichtung
- + Packkopfmagazin

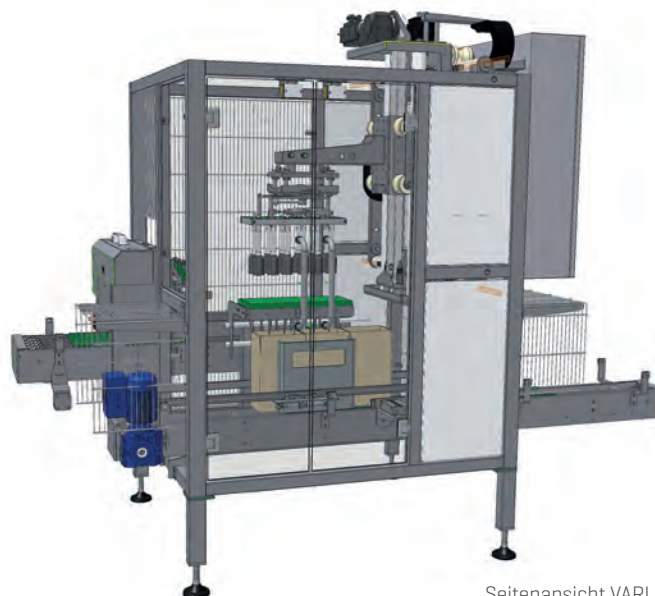

Seitenansicht VARI

ALLES AUS EINER HAND

Durch unsere Integration in die **PÜTZ GROUP** und den daraus resultierenden **Synergieeffekten** sind wir in der Lage, Ihnen über Maschinen und Anlagen für die Getränkeindustrie hinaus, auch die passende Prüftechnologie anzubieten.

SEIT ÜBER 50 JAHREN
produzieren wir erfolgreich
komplexe, kundenspezifische
Einzelmaschinen und
Komplettanlagen für
die Getränkeindustrie.

Wir bringen auch Ihre
Produktion auf Erfolgskurs.

**Wir freuen uns
auf Ihre Anfrage!**

RICO GmbH

Ferdinand-Porsche-Straße 5
73479 Ellwangen
DEUTSCHLAND

info@rico-maschinenbau.de
Phone: +49 7961 56499-0
Fax: +49 7961 56499-300
www.rico-maschinenbau.de

KARTONS UND KÄSTEN VERPACKEN UND PALETTIEREN

Verpackungslösungen für die gesamte Prozesskette

QUALITY
MADE
IN GERMANY

Special machines
for your production

SCHLÜSSEL-
FERTIGE
KOMPLETT-
SYSTEME!



Palettierroboter mit Vakuum-Sauggreifern

Wir planen immer nach individuellen Kundenbedürfnissen sowie den Gegebenheiten bei Ihnen vor Ort. Wenn nötig auch auf kleinstem Raum!



Kartonverschließer



Kartonaufrichter

Ihre Vorteile:

- + Wir bieten sowohl **Reihen- als auch Lagenpalettierungssysteme**
- + **Platzsparende, wartungsarme und langlebige Konstruktionen**
- + **Schnelle Formatumstellung und geringe Verbrauchswerte**
- + Alle Maschinen sind **kombinierbar** mit unseren Einpackmaschinen, Kartonaufrichtern und Kartonverschließern

KARTONS UND KÄSTEN VERPACKEN UND PALETTIEREN



Optional:



Leerpalettenmagazine in verschiedenen Ausführungen



Transportanlagen



Palettenstellplätze

ALLES AUS EINER HAND

Durch unsere Integration in die **PÜTZ GROUP** und den daraus resultierenden **Synergieeffekten** sind wir in der Lage, Ihnen über Maschinen und Anlagen für die Getränkeindustrie hinaus, auch die passende Prüftechnologie anzubieten.

SEIT ÜBER 50 JAHREN
produzieren wir erfolgreich
komplexe, kundenspezifische
Einzelmaschinen und
Komplettanlagen für
die Getränkeindustrie.

Wir bringen auch Ihre
Produktion auf Erfolgskurs.

**Wir freuen uns
auf Ihre Anfrage!**

RICO GmbH
Ferdinand-Porsche-Straße 5
73479 Ellwangen
DEUTSCHLAND

info@rico-maschinenbau.de
Phone: +49 7961 56499-0
Fax: +49 7961 56499-300
www.rico-maschinenbau.de

PACKTULPEN UND PACKKÖPFE

RICO Langzeitpacktulpen LZT und RICO Packköpfe machen ihrem Namen alle Ehre!
Sie halten und halten und halten ...



BIS ZU
3-FACHE
STANDZEIT



Ihre Vorteile:

+ Sehr langlebig

Robustes Kunststoff-Drehteil
(kein Spritzgussteil),
Alle Packköpfe sind mit RICO
Langzeitpacktulpen
LZT bzw. mit Bügelpacktulpen
ausgestattet

+ Universell

- für alle Glasflaschen
ab Ø 46 mm
- für alle PET-Flaschen
- für Bügelflaschen

+ Zuverlässig

Sicheres Greifen
der Flasche garantiert

+ Flexibel

Für alle Einsatzbereiche geeignet

+ Schnell

- einfaches Austauschen
von Verschleißteilen
(z.B. Nutring, Tulpeneinsätze)
- einfache und schnelle
Formatumstellung

+ Ressourcenschonend

50% weniger Druckluftverbrauch
als herkömmliche Packtulpen

+ Individuell

Kunden- und maschinen-
spezifische Planung

PACKTULPEN UND PACKKÖPFE



Auch die Firmen Nordbräu und Jesuitenquelle in Ingolstadt setzen seit 1997 RICO Packtulpen ein.

Hier ein Stellungnahme der Firma Nordbräu:

„Wir bevorzugen diese Packtulpe, weil sie eine hervorragende Standzeit hat und durch die gedrehte, nicht gespritzte Ausführung sehr robust ist. Durch den einfachen Aufbau der Packtulpe ist auch für das Bedienpersonal ein Tausch der Verschleißteile problemlos durchzuführen. Bei der Anschaffung unserer neuen Einpackmaschine 2016 haben wir uns wieder dazu entschieden, alle Packköpfe mit RICO-Tulpen auszustatten, weil wir von der Qualität überzeugt sind.“



WORLD
MARKET
LEADER

ALLES AUS EINER HAND

Durch unsere Integration in die **PÜTZ GROUP** und den daraus resultierenden **Synergieeffekten** sind wir in der Lage, Ihnen über Maschinen und Anlagen für die Getränkeindustrie hinaus, auch die passende Prüftechnologie anzubieten.

RICO GmbH

Ferdinand-Porsche-Straße 5
73479 Ellwangen
DEUTSCHLAND

info@rico-maschinenbau.de
Phone: +49 7961 56499-0
Fax: +49 7961 56499-300
www.rico-maschinenbau.de

SEIT ÜBER 50 JAHREN

produzieren wir erfolgreich komplexe, kundenspezifische Einzelmaschinen und Komplettanlagen für die Getränkeindustrie.

Wir bringen auch Ihre Produktion auf Erfolgskurs.

Wir freuen uns auf Ihre Anfrage!

KAMMERPASTEURE



Energetisch und steuerungstechnisch auf dem neuesten Stand der Technik und in Anschaffung und Installation kostengünstig – so erleichtern wir Ihnen die Entscheidung für einen RICO-Kammerpasteur. Die vollautomatische Prozesssteuerung lässt sich einfach an die unterschiedlichen Prozessparameter der verschiedenen Produkte anpassen und ermöglicht zugleich die Dokumentation der Prozessdaten.

Eine energetisch hocheffiziente Wärmeisolierung gewährleistet bei kleinen Außenabmessungen ein großes, nutzbares Innenraumvolumen und senkt spürbar die Betriebskosten.



WÄHLEN SIE DIE FÜR SIE PASSENDE GRÖSSE.

Kammerpasteure für 1 bis 12 Paletten. Kundenspezifische Sonderwünsche setzen wir gerne um.

FLEXIBEL EINSETZBAR

durch mobile Ausführungsvarianten und der Option Innen-/Außenaufstellung.

Grundausrüstung

(für 1 - 12 Paletten pro Durchsatz):

- + Edelstahlauführung
- + Statistischer Messwertschreiber
- + Mehrere Pasteurisationsprogramme abrufbar
- + Temperaturmessung in der Flasche mit digitaler Anzeige
- + Restdampfausblasung
- + Durchsatzzeit: ca. 40 – 50 Minuten
- + Pasteurierungsdatenerfassung auf USB und auf Kundennetzwerk

Optional:

- + Hubtor
- + Als Durchlaufanlage für größere Leistungen mit Palettenzu- und ablauftransporteuren lieferbar
- + Ausführung mit Schwerlastrollen
- + Flexible Dampfleitung
- + Sonderausführung für Aufstellung im Freien

KAMMERPASTEURE

**Unsere Kammerpasteure –
größtmöglicher Nutzen für Ihre Produktion**



Bis heute
sind schon
MEHR ALS 350
KAMMERPASTEURE
erfolgreich
im Einsatz!



KAMMERPASTEURE



Rammschutz



Interner Palettentransport



Große Ventilatoren im Innenraum



Automatisches Hubtor

Ihre Vorteile:

- + **Maximale Energieeffizienz**
durch verbesserte 100er Hochisolationsdämmung
- + **Hochwertige Verarbeitung**
Edelstahlausführung und Pneumatikkomponenten von Festo
- + **Kürzeste Reaktionszeit**
durch integrierte Fernwartung [serienmäßig]
- + **Stabile Konstruktion**
inklusive Rammschutz, ausgelegt für die raue Produktionsumgebung mit Staplerbeladung
- + **Wartungsfreundliches Design**
Lüfterräder können von unten getauscht werden
- + **Beste Dampfumwälzung**
Großdimensionierte Lüfterräder in der Kammer
- + **Beste Luftzirkulation und einfachste Staplerbeladung**
durch großen Innenraum
- + **Dampfausblasventile**
Nach dem Pasteurisierungsvorgang wird der Dampf automatisch aus dem Pasteur über einen Kamin ausgeblasen. Beim Öffnen der Tür tritt nahezu kein Dampf aus
- + **Zeitgemäße Qualitätsdatenerfassung**
Pasteurisierungsdaten werden auf USB-Stick protokolliert oder über Netzwerk an Produktionssysteme gesendet
- + **Mehr als 40 Jahre Erfahrung**
im Bau von Kammerpasteuren mit über 300 installierten Einheiten
- + **Neueste vollautomatische Pasteurisierungs- und Prozessüberwachungssteuerung**
ermöglicht individuelle Anpassungen auf die unterschiedlichen Kundenprodukte zum Erhalt des bestmöglichen Pasteurisierungsergebnisses
- + **In Messreihen nachgewiesene gleichmäßige Erhitzung des Pasteurisierungsgutes**
im gesamten Kammerpasteur
- + **Höchste Flexibilität**
durch mobile Ausführungsvarianten und die Option der Außenaufstellung
- + **Kundenspezifische Sonderwünsche möglich**
- + **Strenge Hygieneanforderungen werden eingehalten**
- + **Geringerer Personaleinsatz**
- + **Weniger Produktverlust**
- + **Platzsparend**
- + **Wirtschaftlich**
durch geringe Investitionskosten, Energieeinsparung und geringen Ersatzteilbedarf

KAMMERPASTEURE



Technische Details:

Leistung	1-12 Europaletten (andere Paletten auf Nachfrage möglich)
Dämmung	100 mm
Einsparung mit verbesserten Dämmwerten der Isolierung	2-Paletten-Gerät: 1 kWh pro Pasteurisierungsvorgang = bis zu 1 400 € pro Jahr (Dampferzeugung mit Strom)
	12-Paletten-Gerät: 4 kWh pro Pasteurisierungsvorgang = bis zu 1 500 € pro Jahr (Dampferzeugung mit Erdgas)
Anschlusswerte	400 V / 50 Hz + N + PE
Zuleitung Druckluft	6 mm ²
Betriebsdruck Druckluft	4,5 bis 6 bar
Druckluftanschluss	Kupplungsstecker NW 7
Benötigter Dampfdruck	0,5 - 1 bar (bei geöffnetem Dampfventil)
Dampfanschluss	DN40 / DN65 (je nach Größe der Anlage)
Steuerung	Siemens S7 mit TP 700 Touchpanel

ALLES AUS EINER HAND

Durch unsere Integration in die **PÜTZ GROUP** und den daraus resultierenden **Synergieeffekten** sind wir in der Lage, Ihnen über Maschinen und Anlagen für die Getränkeindustrie hinaus, auch die passende Prüftechnologie anzubieten.

SEIT ÜBER 50 JAHREN
produzieren wir erfolgreich komplexe, kundenspezifische Einzelmaschinen und Komplettanlagen für die Getränkeindustrie.

Wir bringen auch Ihre Produktion auf Erfolgskurs.

Wir freuen uns auf Ihre Anfrage!

RICO GmbH
Ferdinand-Porsche-Straße 5
73479 Ellwangen
DEUTSCHLAND

info@rico-maschinenbau.de
Phone: +49 7961 56499-0
Fax: +49 7961 56499-300
www.rico-maschinenbau.de

DICHTGUMMIWECHSLER GW 10

Beste Bügelhygiene. Größtmögliche Sicherheit vor Reklamationen.

Das Ablösen des alten Dichtgummis sowie die gleichzeitige Reinigung des Porzellan- oder Kunststoff-Klöpfels erfolgt nicht mehr mechanisch, sondern durch Wasser unter Hochdruck.

Das Ergebnis: kein Verschmieren von Verschmutzungen auf dem Klöpel, kein mechanischer Verschleiß an der Abtrenneinheit, keine Beschädigung und kein Verschleiß durch verklebte Klöpfel.



10 000
FLASCHEN
PRO
STUNDE

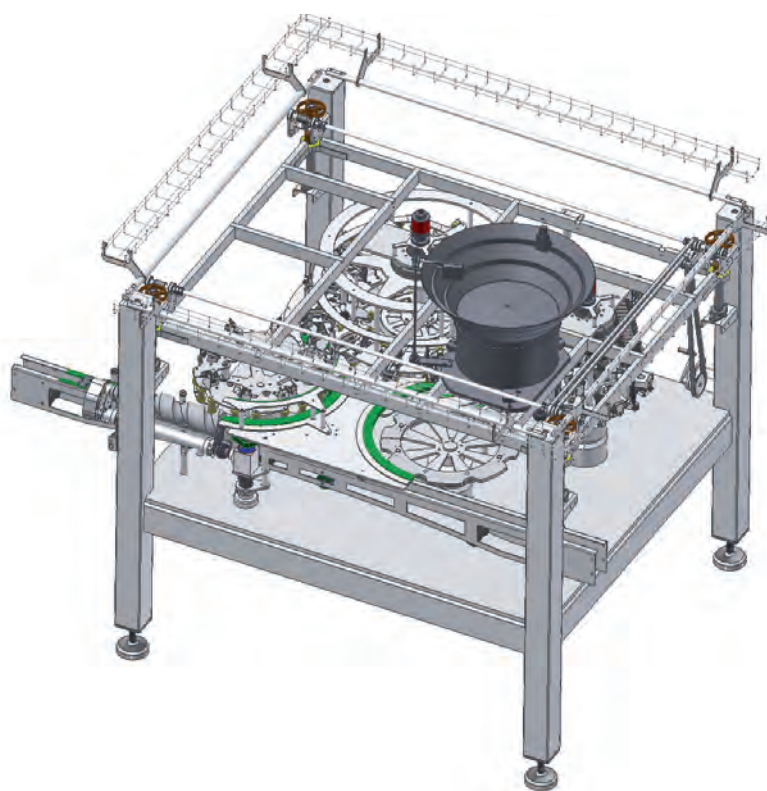

Ihre Vorteile:

- + **Beste Bügelhygiene** und somit größtmögliche **Sicherheit vor Reklamationen**
- + **Sehr hohe Gummiwechsel-Quote**
- + **Geringe Wartungskosten** denn Antriebskonzept und Gummiabtrenneinheit sind verschleißarm
- + **Kombinierbar mit unserem bewährten Gummiinspektor** zur Detektion verschmutzter Dichtgummis
- + **Umrüstbar auf unterschiedliche Flaschenformate** durch Höhenverstellung
- + **Prozesssicheres Aufsetzen der Gummis** durch neue Gummiaufsetzeinheit mit integriertem Spreizmechanismus
- + Designed nach **neuesten Hygiene-Richtlinien**

DICHTGUMMIWECHSLER GW 10



Technische Details

- 10 000 Flaschen / h
- Sortierkopf mit Füllstandsüberwachung der Gummis
- SPS-Steuerung
- Modernes, wartungsfreies Getriebe- und Antriebssystem
- Kameratechnik zur Prüfung von:
Entfernung des alten Gummis, Aufdrücken des neuen Gummis, Verschmutzung des Klöppels
- Fernwartungsmodul über Kundennetzwerk

Optional:

- + Ausleitsystem für sicher stehende Ausleitung leerer Flaschen
- + Befülleinrichtung für Sortierkopf
- + Betriebsdatenerfassung

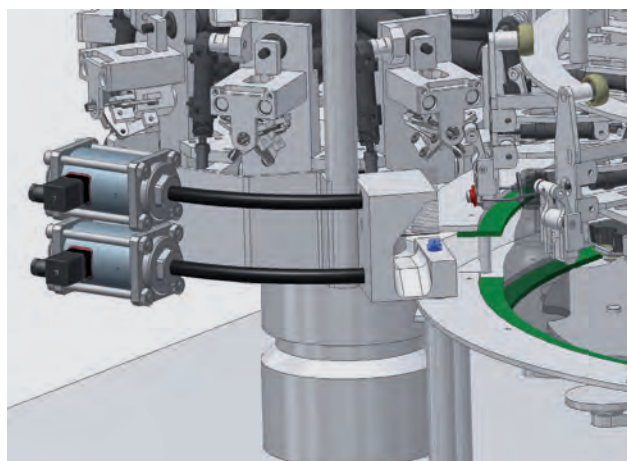

ALLES AUS EINER HAND

Durch unsere Integration in die **PÜTZ GROUP** und den daraus resultierenden **Synergieeffekten** sind wir in der Lage, Ihnen über Maschinen und Anlagen für die Getränkeindustrie hinaus, auch die passende Prüftechnologie anzubieten.

SEIT ÜBER 50 JAHREN

produzieren wir erfolgreich komplexe, kundenspezifische Einzelmaschinen und Komplettanlagen für die Getränkeindustrie.

Wir bringen auch Ihre Produktion auf Erfolgskurs.

Wir freuen uns auf Ihre Anfrage!

RICO GmbH

Ferdinand-Porsche-Straße 5
73479 Ellwangen
DEUTSCHLAND

info@rico-maschinenbau.de
Phone: +49 7961 56499-0
Fax: +49 7961 56499-300
www.rico-maschinenbau.de

GREIFERKÖPFE

Alles ist möglich!

Wir planen nach Wünschen und Bedürfnissen unserer Kunden sowie den Gegebenheiten vor Ort.

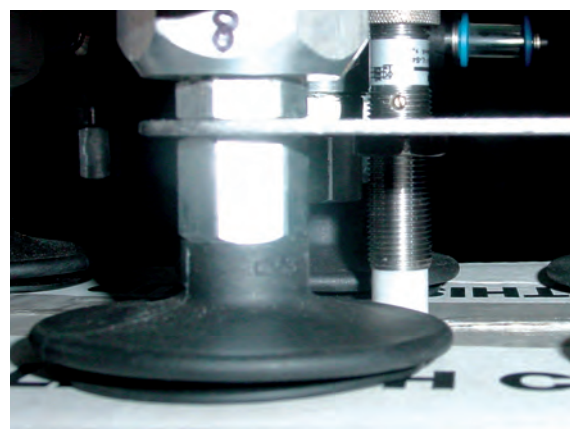

Ihre Vorteile:

- + Greiferköpfe **für verschiedene Anwendungsgebiete**
- + **Alle Leistungsbereiche** realisierbar
- + **Einfache und schnelle Formatumstellung**
- + **Kunden- und maschinen-spezifische Planung**
- + **Für alle Flaschentypen** geeignet
- + Alle Greiferköpfe sind mit **RICO Langzeit-Packtulpen LZT** ausgerüstet

GREIFERKÖPFE

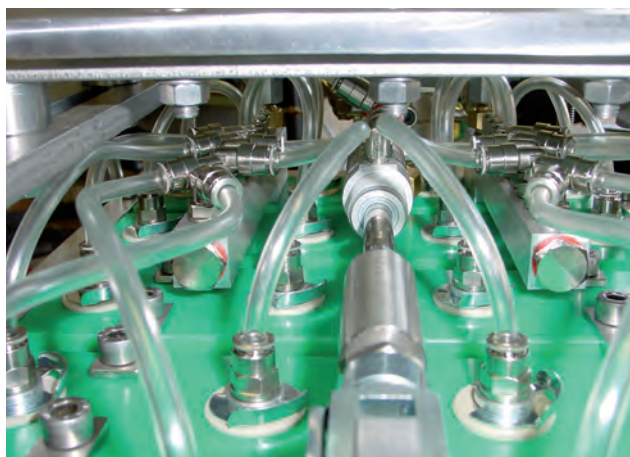

ALLES AUS EINER HAND

Durch unsere Integration in die **PÜTZ GROUP** und den daraus resultierenden **Synergieeffekten** sind wir in der Lage, Ihnen über Maschinen und Anlagen für die Getränkeindustrie hinaus, auch die passende Prüftechnologie anzubieten.

SEIT ÜBER 50 JAHREN
produzieren wir erfolgreich komplexe, kundenspezifische Einzelmaschinen und Komplettanlagen für die Getränkeindustrie.

Wir bringen auch Ihre Produktion auf Erfolgskurs.

Wir freuen uns auf Ihre Anfrage!

RICO GmbH

Ferdinand-Porsche-Straße 5
73479 Ellwangen
DEUTSCHLAND

info@rico-maschinenbau.de
Phone: +49 7961 56499-0
Fax: +49 7961 56499-300
www.rico-maschinenbau.de

HANDPACKKÖPFE

Für die Handbearbeitung kleinerer Flaschenmengen
oder spezieller Flaschensorten

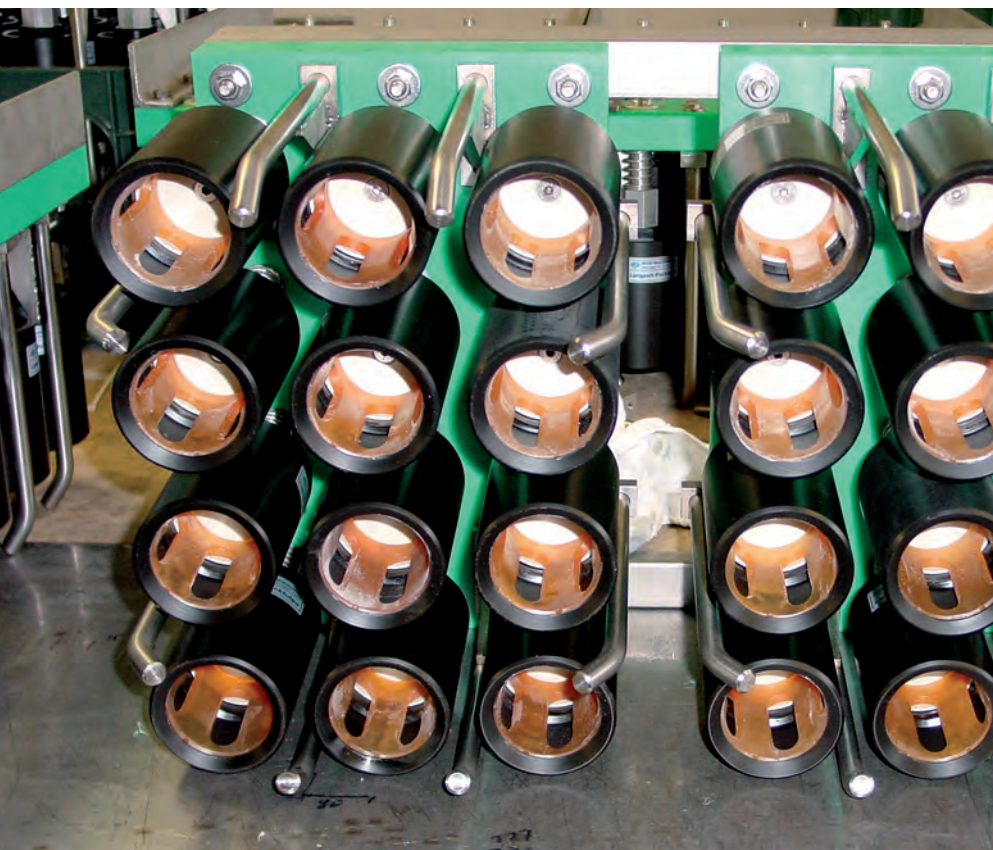

Spezial-Handpackkopf zum Umpacken
von 2 Sixpack-Verpackungen in Pinolenkasten



6er Handpackkopf für 0,7l VdF-Flaschen

Ihre Vorteile:

- + **Langlebig**
alle Packköpfe mit patentierten
RICO Langzeit-Packtulpen LZT
(robustes Kunststoff-Drehteil,
kein Spritzgussteil)
- + **Individuell**
kunden- und maschinen-
spezifische Planung
- + **Einfaches Austauschen
von Verschleißteilen**
- + **Einfache Bedienung**
durch Handventil und Balancer
- + **Sicheres Greifen**
der Flaschen

Optional:

- + Transportband für Flaschen
oder Kästen lieferbar

HANDPACKKÖPFE

WORLD
MARKET
LEADER

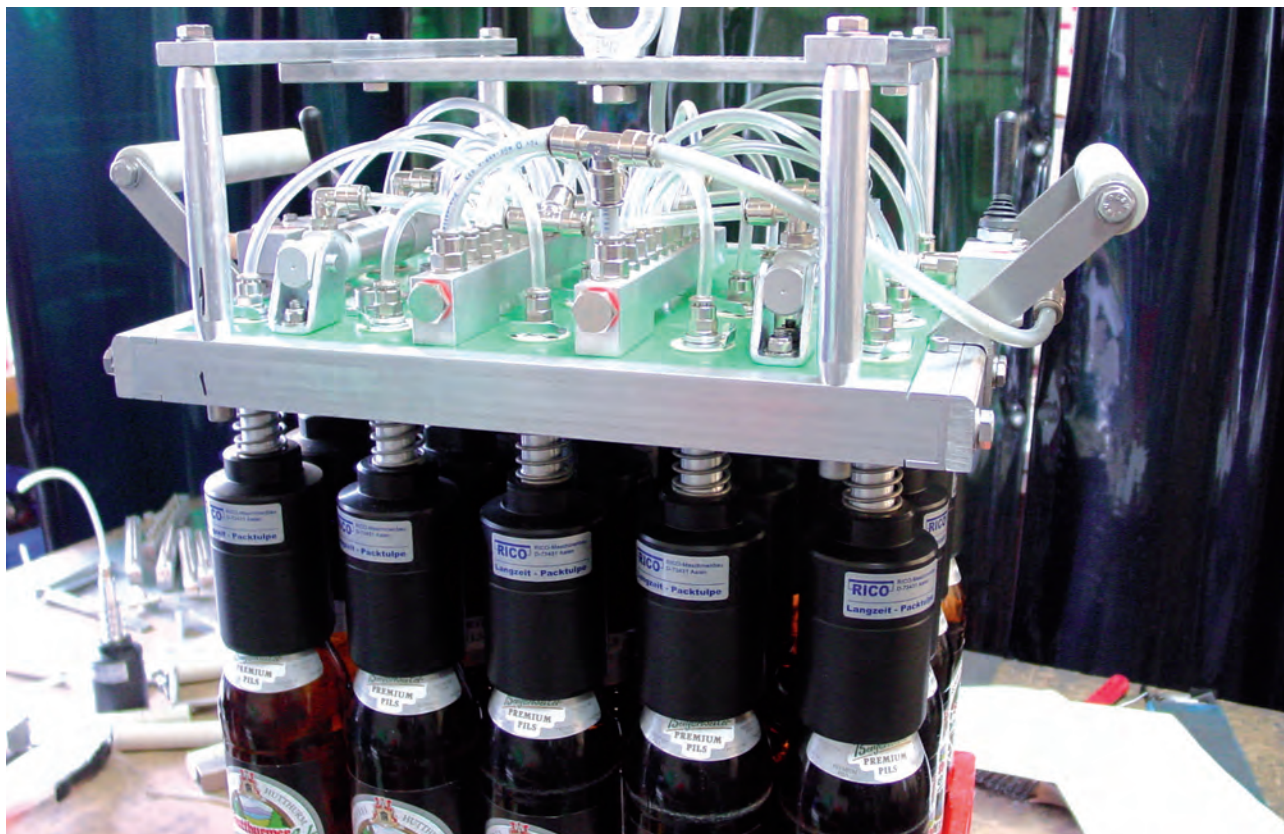

20er Handpackkopf für 0,5 l Euro-Flaschen

ALLES AUS EINER HAND

Durch unsere Integration in die **PÜTZ GROUP** und den daraus resultierenden **Synergieeffekten** sind wir in der Lage, Ihnen über Maschinen und Anlagen für die Getränkeindustrie hinaus, auch die passende Prüftechnologie anzubieten.

SEIT ÜBER 50 JAHREN
produzieren wir erfolgreich
komplexe, kundenspezifische
Einzelmaschinen und
Kompletanlagen für
die Getränkeindustrie.

Wir bringen auch Ihre
Produktion auf Erfolgskurs.

**Wir freuen uns
auf Ihre Anfrage!**

RICO GmbH

Ferdinand-Porsche-Straße 5
73479 Ellwangen
DEUTSCHLAND

info@rico-maschinenbau.de
Phone: +49 7961 56499-0
Fax: +49 7961 56499-300
www.rico-maschinenbau.de

ROBOTERTECHNIK

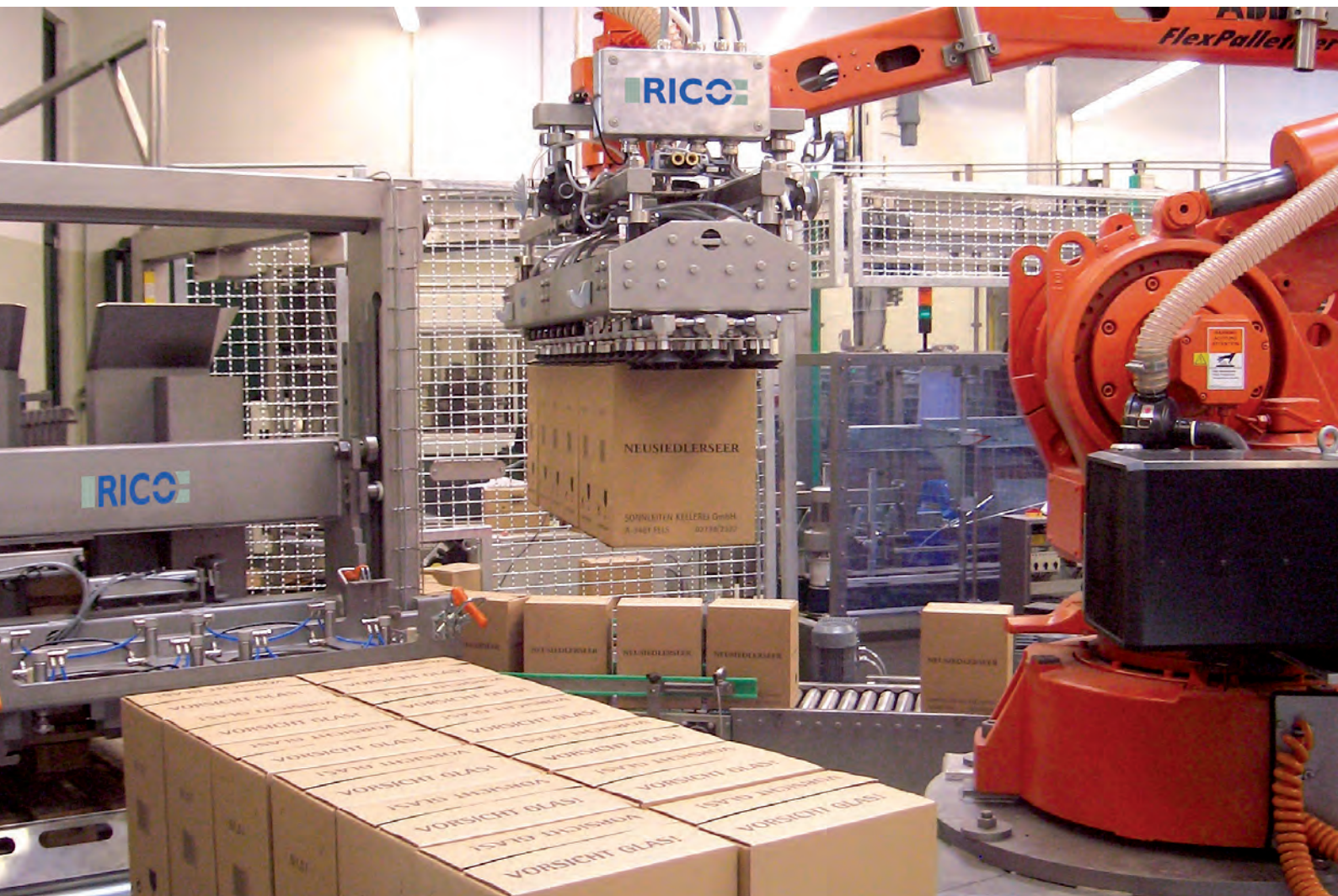

Ihre Vorteile:

- + Vierachs-Roboter
- + Achs-Antriebe über Servomotoren
- + Steuerungssystem
- + Programmierhandgerät mit Bedienfeld
- + Kombinierte Greifköpfe für jeden Anwendungsbereich
- + Sicherheitsumhausung mit Sicherheitsschaltern bzw. Sicherheitslichtgittern

ROBOTERTECHNIK

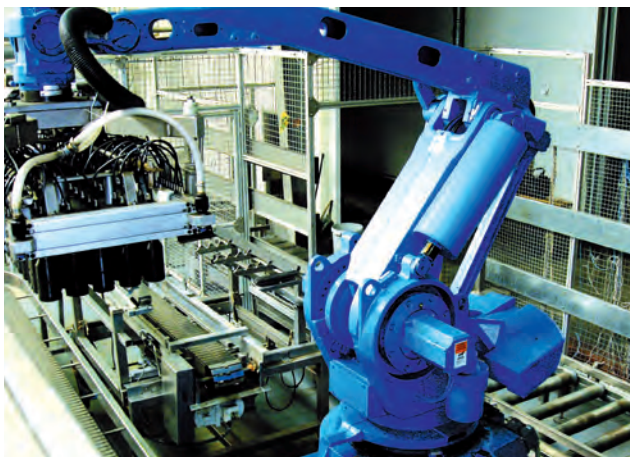

ALLES AUS EINER HAND

Durch unsere Integration in die **PÜTZ GROUP** und den daraus resultierenden **Synergieeffekten** sind wir in der Lage, Ihnen über Maschinen und Anlagen für die Getränkeindustrie hinaus, auch die passende Prüftechnologie anzubieten.

RICO GmbH

Ferdinand-Porsche-Straße 5
73479 Ellwangen
DEUTSCHLAND

info@rico-maschinenbau.de

Phone: +49 7961 56499-0

Fax: +49 7961 56499-300

www.rico-maschinenbau.de

SEIT ÜBER 50 JAHREN

produzieren wir erfolgreich komplexe, kundenspezifische Einzelmaschinen und Komplettanlagen für die Getränkeindustrie.

Wir bringen auch Ihre Produktion auf Erfolgskurs.

Wir freuen uns auf Ihre Anfrage!

LEERGUTSORTIERANLAGE

Bergquell Brauerei / Löbau

Aufgrund des steigenden Durchmischungsgrades beim Rücklaufleergut kommt es zu Problemen und Störungen in der Abfüllanlage durch unnötige Einspeisung großer Mengen von Fremdfflaschen. Die Auswirkung ist zwangsweise ein drastischer Leistungsabfall.

Um die Abfüllanlage mit einem konstant hohen Wirkungsgrad zu betreiben, ist es unerlässlich, sortenreines Leergut einzubringen.

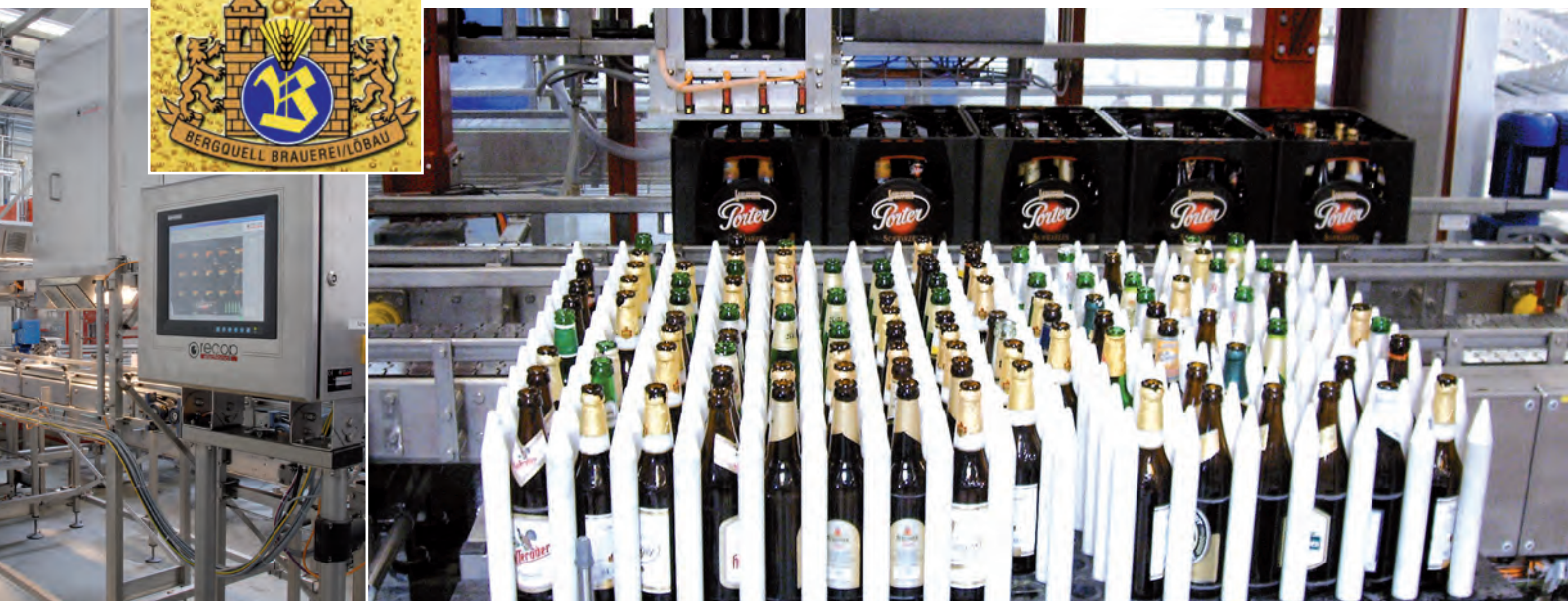

Die Aufgabe:

- Optimale Ausnutzung der gegebenen Platzverhältnisse
- Anbindung an die bestehende Abfüllanlage
- Geringer Personaleinsatz
- Für die Zukunft erweiterbar

... und das in einem Realisierungszeitraum von 4 Monaten!

RICO stellte sich dieser anspruchsvollen Aufgabe, übernahm die komplette Projektierung und bildete die Schnittstelle aller Beteiligten.

Unsere Lösung:

- Anlagenleistung von bis zu 1 000 Kästen/h mit nur 2 Mitarbeitern zu bedienen
- Erweiterbar auf 1 500 Kästen/h durch den Einsatz eines zweiten Sortier-Roboters

LEERGUTSORTIERANLAGE



- + Kombinierte Lagen-Bepalettierung / Entpalettierung mit 2 Greiferköpfen
- + Komplette Kastentransportanlage mit diversen Verteilweichen, Zusammenführungsweichen, Kastenstopperrn
- + Palettentransport-Anlage
- + Bandgleitmitteldosieranlage
- + Kastentransportanlagen-Steuerung
- + Projektierung und Durchführung



- + Kastenkontrolle
- + Sortierroboter
- + Ausleitsysteme

ALLES AUS EINER HAND

Durch unsere Integration in die **PÜTZ GROUP** und den daraus resultierenden **Synergieeffekten** sind wir in der Lage, Ihnen über Maschinen und Anlagen für die Getränkeindustrie hinaus, auch die passende Prüftechnologie anzubieten.

SEIT ÜBER 50 JAHREN
produzieren wir erfolgreich komplexe, kundenspezifische Einzelmaschinen und Komplettanlagen für die Getränkeindustrie.

Wir bringen auch Ihre Produktion auf Erfolgskurs.

Wir freuen uns auf Ihre Anfrage!

RICO GmbH
Ferdinand-Porsche-Straße 5
73479 Ellwangen
DEUTSCHLAND

info@rico-maschinenbau.de
Phone: +49 7961 56499-0
Fax: +49 7961 56499-300
www.rico-maschinenbau.de

VERPACKUNGSMASCHINE

Weingut Schloss Fels



Anlagenplanung auf kleinstem Raum

Auf weniger als 200 m² eine komplette Abfüll- und Verpackungsanlage zu planen, bei der vom Neuglas bis zur versandfertigen Palette alle erforderlichen Einrichtungen integriert sind, ist schon eine Herausforderung. Stauräume, die für einen reibungslosen Betrieb unerlässlich sind, müssen auf ein noch zu vertretendes Minimum reduziert werden.

Verpackungsmaschinen wurden speziell für diesen Einsatz in Ihrer Baugröße verkleinert und auf die Vielzahl der Kartons hin neu konzipiert.



Lieferumfang:

- Neuglasabräumer Halbautomat
- Einpacker Typ VARI 1-Kopf mit Universal-Packkopf
- Kartonaufrichter mit Heißleim
- Kartonverschließer mit Heißleim
- Palettier-Roboter mit Vakuum-Sauggreifern
- Leerpallettenmagazin
- Flaschentransport
- Gebindetransport
- Palettentransporteure
- Vollgut-Paletten-Stretcher
- Projektierung und Durchführung



VERPACKUNGSMASCHINE

WORLD
MARKET
LEADER

Technische Details:

- 3 000 Flaschen/h
- Flaschen: 8 verschiedene Größen, \varnothing 72 mm bis \varnothing 96 mm
- Gebinde: vorverklebte Kartonzuschnitte
3 Flaschen/Karton und 6 Flaschen/Karton
Minimale Kartonbreite 75 mm

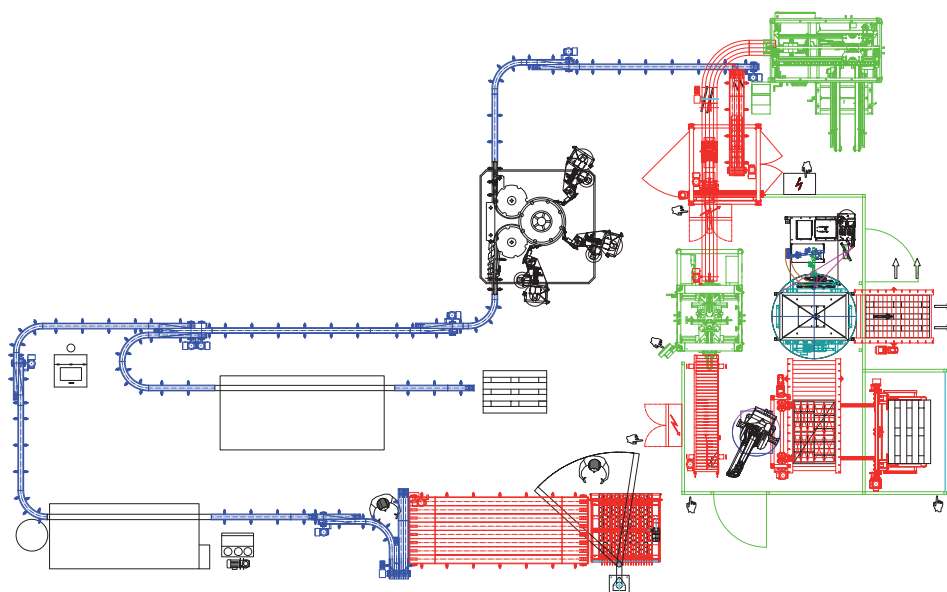

Funktionslayout Verpackungsanlage Weingut Schloss Fels

ALLES AUS EINER HAND

Durch unsere Integration in die **PÜTZ GROUP** und den daraus resultierenden **Synergieeffekten** sind wir in der Lage, Ihnen über Maschinen und Anlagen für die Getränkeindustrie hinaus, auch die passende Prüftechnologie anzubieten.

SEIT ÜBER 50 JAHREN

produzieren wir erfolgreich komplexe, kundenspezifische Einzelmaschinen und Komplettanlagen für die Getränkeindustrie.

Wir bringen auch Ihre Produktion auf Erfolgskurs.

Wir freuen uns auf Ihre Anfrage!

RICO GmbH

Ferdinand-Porsche-Straße 5
73479 Ellwangen
DEUTSCHLAND

info@rico-maschinenbau.de
Phone: +49 7961 56499-0
Fax: +49 7961 56499-300
www.rico-maschinenbau.de



**MASCHINEN UND ANLAGEN
FÜR DIE GETRÄNKEINDUSTRIE:
VERSCHLIESSEN, PACKEN, PASTEURISIEREN**



Kontakt

RICO GmbH

Ferdinand-Porsche-Straße 5
73479 Ellwangen
DEUTSCHLAND

info@rico-maschinenbau.de
Phone: +49 7961 56499-0
Fax: +49 7961 56499-300

www.rico-maschinenbau.de