

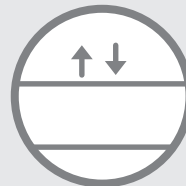

**MASCHINEN UND ANLAGEN  
FÜR DIE GETRÄNKEINDUSTRIE:  
VERSCHLIESSEN, PACKEN, PASTEURISIEREN**



# *Produktkatalog*



## GUTE GRÜNDE FÜR ...



PROJEKTIERUNG · ENTWICKLUNG & KONSTRUKTION · FERTIGUNG · AFTER SALES



- + Mehr als **50 Jahre** Erfahrung in der **Getränkeindustrie**
- + Konstruktionen nach neuesten **Hygienerichtlinien**
- + Mercedes der **Bügelverschießer, Solidität in der Mehrschicht-Produktion**
- + Einer der führenden Hersteller von **Kammerpasteuren**
- + Stark bei **Sonderlösungen mit hohem Automatisierungsgrad**
- + **Service und Fernwartung**
- + **Synergie-Effekte** (Montage, Konstruktion, Software, IBN) durch Integration in die Pütz Group



- + Gründung 1988, ca. 90 Mitarbeiter
- + Langjährige industrielle Erfahrung
- + Zentrale Kapitalbasis / lokale Flexibilität mit Höchstmaß an Freiheit und Verantwortung

**RICO GmbH**  
Ferdinand-Porsche-Straße 5  
73479 Ellwangen  
DEUTSCHLAND

info@rico-maschinenbau.de  
Phone: +49 7961 56499-0  
Fax: +49 7961 56499-300  
www.rico-maschinenbau.de

## Bügelverschluss

Für alle Leistungsbereiche – von 1.000 bis 32.000 Flaschen pro Stunde.



### Hygienic Design\*

Beste mikrobiologische Werte  
und perfekte Hygiene

\* Erarbeitet mit Forschungszentrum Weihenstephan  
für Brau- und Lebensmittelqualität

## Bügelverschluss

**RICO Bügelverschlößer zeichnen sich durch neueste Hygiene-Technologie und optimierte Konstruktion aus.**

Ein biologischer Vortisch sorgt für maximale Hygiene und Sauberkeit. Der Maschinentisch ist auf kleinste Fläche reduziert. Glatte Oberflächen an allen Seiten, inklusive abgeschrägter Kanten, gewährleisten das sofortige Abfließen von Wasser und vermeiden Pfützenbildung. Der mittlere Rauheitswert beträgt nur 0,8 µm.



## Für alle Leistungsbereiche:

### **BVH 1**

1.000 Flaschen/h



### **BVH 3.5**

3.500 Flaschen/h



### **BVH 7**

7.000 Flaschen/h



### **BVH 18**

18.000 Flaschen/h



### **BVH 20**

20.000 Flaschen/h



### **BVH 32**

32.000 Flaschen/h



## Bügelverschließer



Serienmäßige Höhenverstellung

### Optional:

- Spül- und Schwalleinrichtung
- Schaumreinigungssystem
- Dynamische Hochdruckeinspritzung (HDE)
- Fernwartung
- Betriebsdatenerfassung
- Vision-Technik zur Kontrolle von Bügeln, Dichtgummis, Logos, etc.
- Motorische Höhenverstellung

## Ihre Vorteile:

- + **Mechanische Prüfung der Bügelspannung** mit Ausschleusung fehlerhaft verschlossener Flaschen
- + **Integrierte Bügelverschlusskontrolle**
- + **Verschleißquote bei Neu- und Rücklaufflaschen > 98%**  
= höchste Verschleißquote am Markt
- + **Integrierte Höhenverstellung** zur Verarbeitung verschiedener Flaschenhöhen
- + **Hygienic Design** (erarbeitet mit Forschungszentrum Weihenstephan für Brau- und Lebensmittelqualität) für hervorragende mikrobiologische Werte
- + **Bügelschonende Arbeitsweise**
- + **Überwiegend in Edelstahlausführung**
- + **Hochwertige Motoren und Steuerungskomponenten namhafter Hersteller**
- + **Modernes, wartungsfreies Getriebe- und Antriebssystem**
- + **Ausgestattet mit SPS-Steuerung** (Siemens Simatic S7)
- + **Kaum Verschleißteile**
- + **Geringer Energieverbrauch**

## Ihr Spezialist für Bügelflaschen bietet mehr:

### Bügelmontiermaschine

6.000 Flaschen/h



### Bügelöffner

bis zu 12.000 Flaschen/h



### Bügelflascheninspektor

34.000 Flaschen/h



### Dichtgummiwechsler

10.000 Flaschen/h

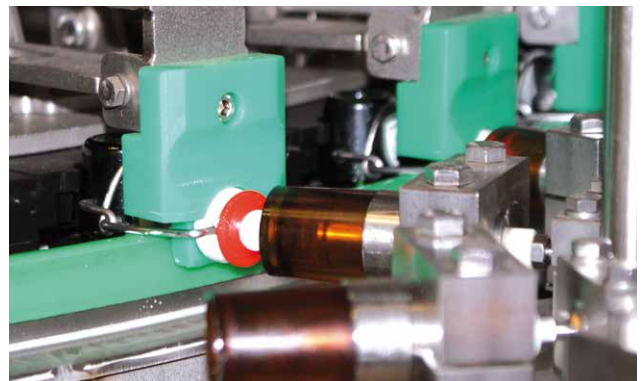

## Alles aus einer Hand

Profitieren Sie von den **Synergieeffekten**, die sich durch unsere Integration in die **Pütz Group** ergeben!  
Über Maschinen und Anlagen für die Getränkeindustrie hinaus können wir z.B. Ihre Anlage mit modernster Steuerungs- und Vision-Technik ausstatten.

**RICO GmbH**  
Ferdinand-Porsche-Straße 5  
73479 Ellwangen  
DEUTSCHLAND

info@rico-maschinenbau.de  
Phone: +49 7961 56499-0  
www.rico-maschinenbau.de



## BÜGELÖFFNER

**Robuste Konstruktion – hohe Öffnungsrate**



### Optional:

- + Spül- und Schwalleinrichtung  
[auf Wunsch auch mit Schaumreinigung]
- + Fernwartung
- + Betriebsdatenerfassung

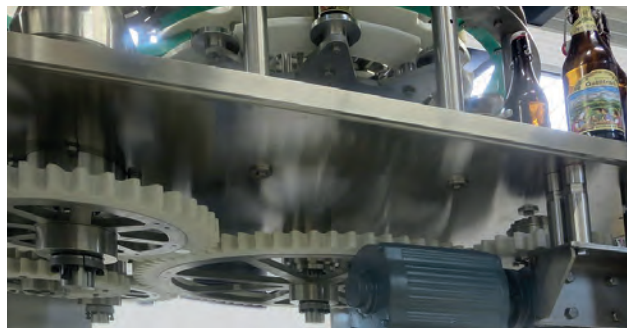

Wartungsarmer Zahnradantrieb

## Ihre Vorteile:

- + **Sehr hohe Öffnungsrate**
- + **Unempfindlich gegenüber austretenden Flüssigkeiten und Schmutz**
- + **Gute Zugänglichkeit zum Reinigen**
- + **Einfachstes Ausrichten und Öffnen des Bügels ohne Ausrichtfehler**  
vollständig am Hauptstern
- + **Bewährte Aufdruckstation**  
- regelbarer Druck  
- kurvengesteuerter Schieber
- + **Leicht umrüstbar**  
auf unterschiedliche Flaschengrößen
- + **Rostfreier, wartungsarmer Zahnradantrieb**
- + **Verschleißarm**  
da kein Riemen, Ausricht-, Öffner- und Klammerstern notwendig
- + **Geringer Energieverbrauch**

**BÜGELÖFFNER**



**Technische Details:**

- Bis zu 12 000 Flaschen/h
- Für Porzellan- und Kunststoffklöppel geeignet
- Edelstahlausführung
- SPS-Steuerung
- Hochwertige Motoren und Steuerungskomponenten namhafter Hersteller
- Modernes, wartungsfreies Getriebe- und Antriebssystem



**Die Ausrichtstation** senkt sich auf den verschlossenen Bügel ab, die Ausrichtkappe rastet ein und dreht die Flasche in Öffnungsposition.



**Die Aufdrückstation** öffnet den Bügel. Der Druck ist regelbar und die Schieber sind kurvengesteuert.



**Abheben des Klöppels**  
Austretende Flüssigkeiten oder Schmutz können dem unter der Flasche liegenden Flaschenteller nichts anhaben.

**ALLES AUS EINER HAND**

Durch unsere Integration in die **PÜTZ GROUP** und den daraus resultierenden **Synergieeffekten** sind wir in der Lage, Ihnen über Maschinen und Anlagen für die Getränkeindustrie hinaus, auch die passende Prüftechnologie anzubieten.

**SEIT ÜBER 50 JAHREN**  
produzieren wir erfolgreich komplexe, kundenspezifische Einzelmaschinen und Komplettanlagen für die Getränkeindustrie.

Wir bringen auch Ihre Produktion auf Erfolgskurs.

**Wir freuen uns auf Ihre Anfrage!**

**RICO GmbH**

Ferdinand-Porsche-Straße 5  
73479 Ellwangen  
DEUTSCHLAND

info@rico-maschinenbau.de  
Phone: +49 7961 56499-0  
Fax: +49 7961 56499-300  
www.rico-maschinenbau.de



## VOLLAUTOMATISCHE BÜGELMONTIERMASCHINE

### Schnelle und präzise Bügelmontage

Die vollautomatische RICO Bügelmontiermaschine macht die Bügelmontage hocheffizient und kostensparend: Sie überzeugt durch einen sehr hohen Durchsatz und minimalste Fehlerquoten. Die korrekte Montage wird durch eine Kamera überwacht, fehlerhafte Flaschen werden automatisch zu einem Nachbearbeitungsplatz ausgeleitet.



**6 000  
FLASCHEN /  
BÜGEL  
PRO STUNDE**



### Ihre Vorteile:

- + **Hocheffizient**  
kurze Amortisationszeit durch hohe Montageleistung, 6 000 Bügel / h
- + **Automatische Übernahme**  
der Bügel von der Bügelproduktionsmaschine zur Bügelmontiermaschine oder Zuführung als Schüttgut
- + **Automatische Ausrichtung**  
der Bügelmontage nach Flaschenwappen
- + **Kamerakontrolle**  
zur Überwachung der korrekten Bügelmontage
- + **Konstante Montageleistung und Montagequalität**
- + **Geringe Rüstkosten**  
durch automatische Formatumstellung
- + **Geringe Folgekosten**  
neue Formate leicht und einfach nachrüstbar

**VOLLAUTOMATISCHE BÜGELMONTIERMASCHINE**

WORLD  
MARKET  
LEADER

**Technische Details:**

- 6 000 Flaschen/Bügel/h
- Flaschendurchmesser: 50 mm – 90 mm
- Flaschenhöhe: 180 mm – 330 mm
- Bügelzuführung: Schüttgut oder direkte Kopplung mit Bügelherstellungsmaschine

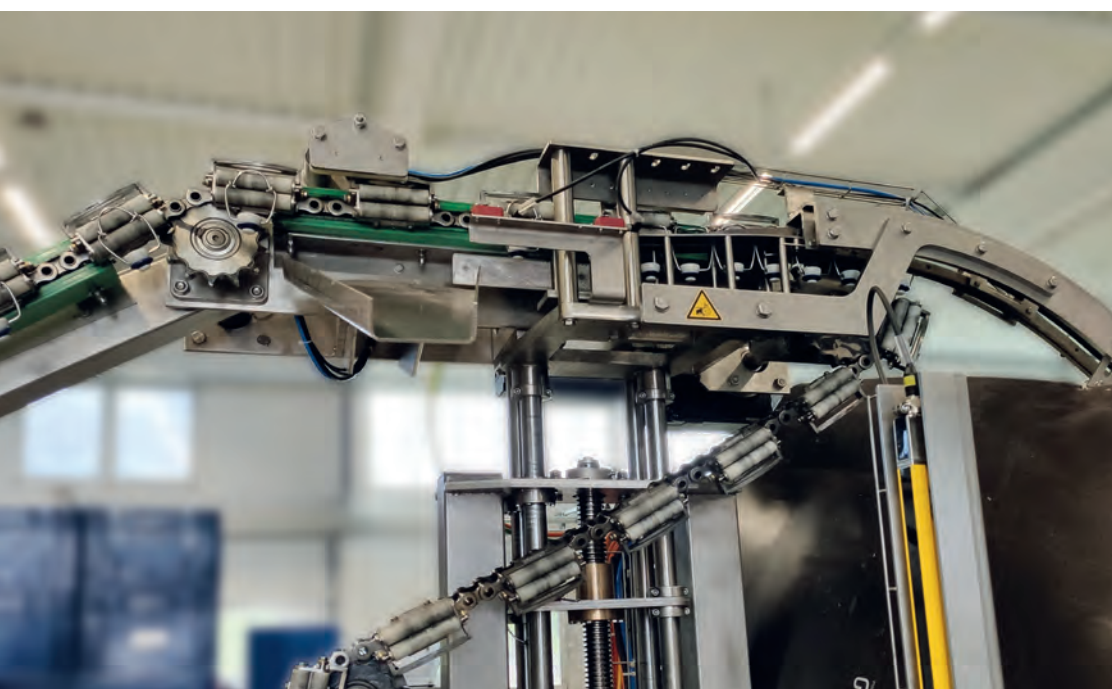

**ALLES AUS EINER HAND**

Durch unsere Integration in die **PÜTZ GROUP** und den daraus resultierenden **Synergieeffekten** sind wir in der Lage, Ihnen über Maschinen und Anlagen für die Getränkeindustrie hinaus, auch die passende Prüftechnologie anzubieten.

**SEIT ÜBER 50 JAHREN**  
produzieren wir erfolgreich  
komplexe, kundenspezifische  
Einzelmaschinen und  
Komplettanlagen für  
die Getränkeindustrie.

Wir bringen auch Ihre  
Produktion auf Erfolgskurs.

**Wir freuen uns  
auf Ihre Anfrage!**

**RICO GmbH**

Ferdinand-Porsche-Straße 5  
73479 Ellwangen  
DEUTSCHLAND

info@rico-maschinenbau.de  
Phone: +49 7961 56499-0  
Fax: +49 7961 56499-300  
www.rico-maschinenbau.de

## BÜGELFLASCHENINSPEKTOR

### Neueste Hygiene-Technologie und verbesserte Konstruktion

#### Beste Hygiene garantiert!

Alle Bauteile wurden nach den neuesten hygienischen Gesichtspunkten konstruiert.



### Prüfungen:

#### Klößelprüfung

- Klößelausbrüche
- Logoprüfung  
(Anwesenheit, Erkennung fremder Logos, Erkennung ausgebleichter Logos)

#### Dichtgummiprüfung

- Vorhandensein
- Qualität (Farbe, Verschmutzung, Schimmelerkennung, Beschädigungen)

#### Bügelprüfung

- Erkennung falsch montierter Bügel
- Erkennung krummer Bügel
- Prüfung Bügelsymmetrie

#### Leerflascheninspektion

- Inspektion des Flaschenbodens
- Inspektion der Flaschenmündung
- Außenseitenwandkontrolle
- Restflüssigkeitserkennung
- Laugenerkennung
- Erkennung von zu hohen / zu niedrigen Flaschen
- Erkennung von zu dicken / zu dünnen Flaschen
- Flaschenfarbe

### Ihre Vorteile:

- + **Bausatzprinzip:**  
einfach montier- und zerlegbar
- + **Weniger Teile, weniger Flächen**
- + **CIP-fähig**

- + **Einfache Reinigung:**  
Maschine komplett einschäumbar und offen für Reinigungsmittel
- + **Hochfeste Kunststoffteile**  
mit Lebensmittelfreigaben

- + **Wartungsfreier, energiesparender Antrieb**
- + **Einfache und schnelle Reparatur**

## BÜGELFLASCHENINSPEKTOR



### Technische Details:

- Bis zu 34 000 Flaschen/h
- Weitestgehend in Edelstahlausführung
- Integrierte Höhenverstellung zur Verarbeitung verschiedener Flaschenhöhen
- Bügelschonende Arbeitsweise
- Design nach neuesten hygienischen Erkenntnissen, dadurch hervorragende biologische Werte
- Hochwertige Motoren und Steuerungskomponenten namhafter Hersteller
- Modernes, wartungsfreies Getriebe- und Antriebssystem

### Optional:

- + Ausleitungssystem
- + Betriebsdatenerfassung
- + Fernwartung
- + Integration in vorhandene Abfülllinie möglich

## ALLES AUS EINER HAND

Durch unsere Integration in die **PÜTZ GROUP** und den daraus resultierenden **Synergieeffekten** sind wir in der Lage, Ihnen über Maschinen und Anlagen für die Getränkeindustrie hinaus, auch die passende Prüftechnologie anzubieten.

### SEIT ÜBER 50 JAHREN

produzieren wir erfolgreich komplexe, kundenspezifische Einzelmaschinen und Komplettanlagen für die Getränkeindustrie.

Wir bringen auch Ihre Produktion auf Erfolgskurs.

**Wir freuen uns  
auf Ihre Anfrage!**

#### **RICO GmbH**

Ferdinand-Porsche-Straße 5  
73479 Ellwangen  
DEUTSCHLAND

info@rico-maschinenbau.de  
Phone: +49 7961 56499-0  
Fax: +49 7961 56499-300  
www.rico-maschinenbau.de

## DICHTGUMMIWECHSLER GW 10

### Beste Bügelhygiene. Größtmögliche Sicherheit vor Reklamationen.

Das Ablösen des alten Dichtgummis sowie die gleichzeitige Reinigung des Porzellan- oder Kunststoff-Klöpfels erfolgt nicht mehr mechanisch, sondern durch Wasser unter Hochdruck.

Das Ergebnis: kein Verschmieren von Verschmutzungen auf dem Klöpel, kein mechanischer Verschleiß an der Abtrenneinheit, keine Beschädigung und kein Verschleiß durch verklebte Klöpfel.



10 000  
FLASCHEN  
PRO  
STUNDE

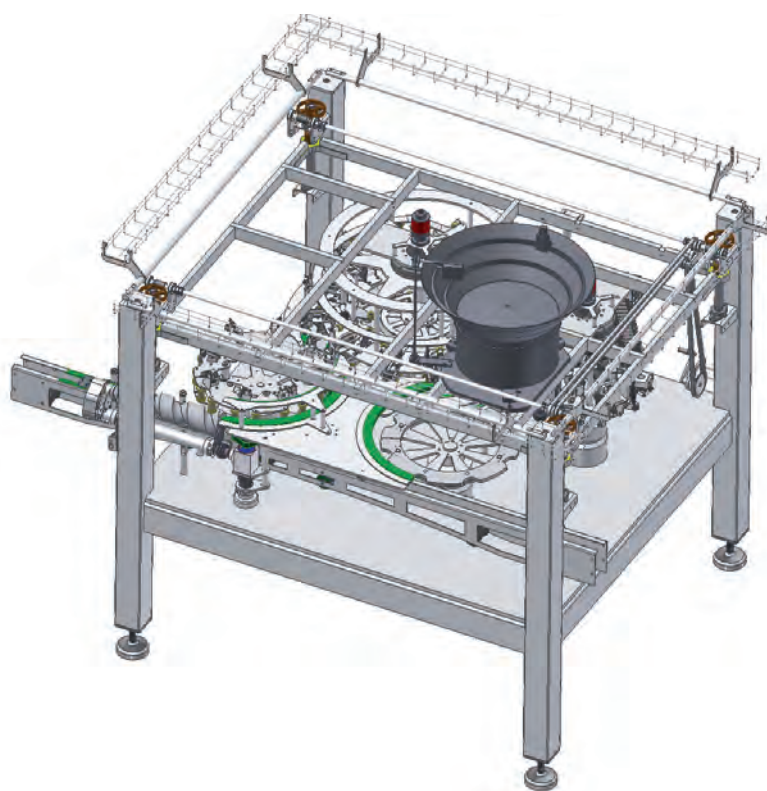

### Ihre Vorteile:

- + **Beste Bügelhygiene**  
und somit größtmögliche  
**Sicherheit vor Reklamationen**
- + **Sehr hohe Gummiwechsel-  
Quote**
- + **Geringe Wartungskosten**  
denn Antriebskonzept und  
Gummiabtrenneinheit  
sind verschleißarm
- + **Kombinierbar mit unserem  
bewährten Gummiinspektor**  
zur Detektion verschmutzter  
Dichtgummis
- + **Umrüstbar auf unterschiedliche  
Flaschenformate**  
durch Höhenverstellung
- + **Prozesssicheres Aufsetzen  
der Gummis**  
durch neue Gummiaufsetzeinheit  
mit integriertem  
Spreizmechanismus
- + **Designed nach neuesten  
Hygiene-Richtlinien**

**DICHTGUMMIWECHSLER GW 10**



## Technische Details

- 10 000 Flaschen / h
- Sortierkopf mit Füllstandsüberwachung der Gummis
- SPS-Steuerung
- Modernes, wartungsfreies Getriebe- und Antriebssystem
- Kameratechnik zur Prüfung von:  
Entfernung des alten Gummis, Aufdrücken des neuen Gummis, Verschmutzung des Klöppels
- Fernwartungsmodul über Kundennetzwerk

**Optional:**

- + Ausleitsystem für sicher stehende Ausleitung leerer Flaschen
- + Befülleinrichtung für Sortierkopf
- + Betriebsdatenerfassung

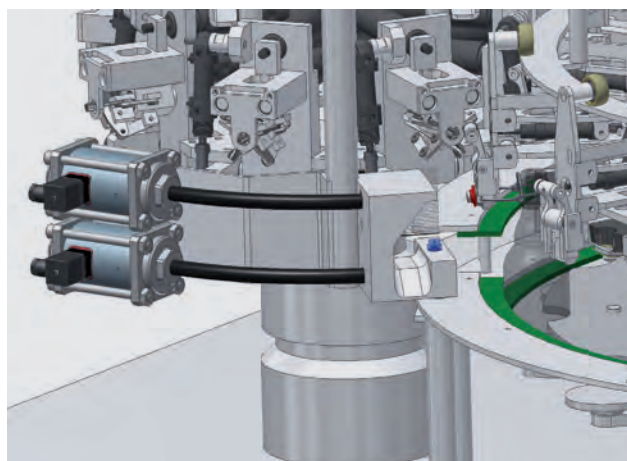

## ALLES AUS EINER HAND

Durch unsere Integration in die **PÜTZ GROUP** und den daraus resultierenden **Synergieeffekten** sind wir in der Lage, Ihnen über Maschinen und Anlagen für die Getränkeindustrie hinaus, auch die passende Prüftechnologie anzubieten.

**SEIT ÜBER 50 JAHREN**

produzieren wir erfolgreich komplexe, kundenspezifische Einzelmaschinen und Komplettanlagen für die Getränkeindustrie.

Wir bringen auch Ihre Produktion auf Erfolgskurs.

**Wir freuen uns auf Ihre Anfrage!**

**RICO GmbH**

Ferdinand-Porsche-Straße 5  
73479 Ellwangen  
DEUTSCHLAND

info@rico-maschinenbau.de

Phone: +49 7961 56499-0

Fax: +49 7961 56499-300

www.rico-maschinenbau.de

# DYNAMISCHE HOCHDRUCKEINSPRITZUNG (HDE)

Stufenlose Interpolation des Drucks  
anhand des Flaschendurchsatzes



SIEMENS SIMATIC HMI

**NEUENTWICKLUNG**

Programme

Programmanwahl: Prg Nr:9 Krombacher 0,33 ltr.

HDE\_Programm

Flaschen/h		Druck HDE in bar		Flaschen/h		Druck HDE in bar	
8000	Punkt 1	1,00		19000	Punkt 11	1,80	
10000	Punkt 2	1,05		20000	Punkt 12	1,90	
11000	Punkt 3	1,20		21000	Punkt 13	1,90	
12000	Punkt 4	1,30		22000	Punkt 14	2,10	
13000	Punkt 5	1,40		23500	Punkt 15	2,35	
14000	Punkt 6	1,60		25000	Punkt 16	2,50	
15000	Punkt 7	1,70		26500	Punkt 17	2,80	
16000	Punkt 8	1,70		28000	Punkt 18	3,10	
17000	Punkt 9	1,70		29500	Punkt 19	3,40	
18000	Punkt 10	1,80		31000	Punkt 20	3,80	

Buttons: Home, Hand, Programm, Parameter, Daten, System, Meldung, Reinigung

## Programmierbare Interpolation des eingestellten HDE-Drucks in Abhängigkeit von dem Flaschendurchsatz (Flaschen/h).

Hierbei werden die programmierten Werte in eine Wertetabelle eingegeben. Verändert sich der Flaschendurchsatz, passt sich der Druck automatisch auf den richtigen Wert an.

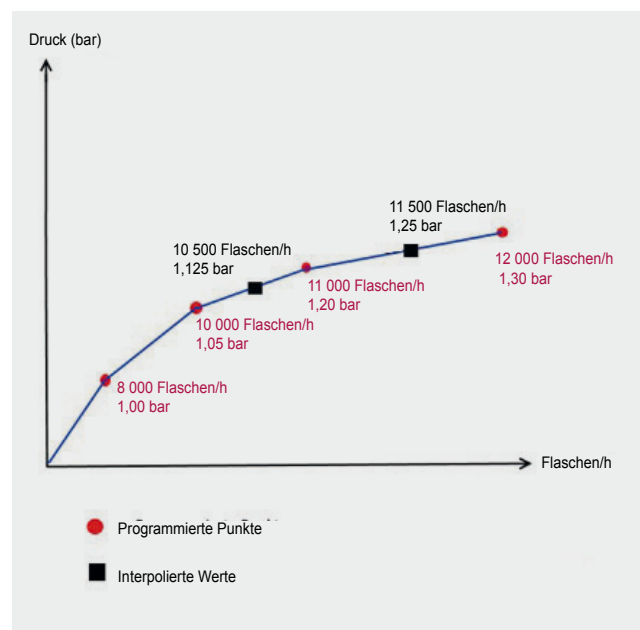

**DYNAMISCHE HOCHDRUCKEINSPRITZUNG (HDE)**



**Technische Details:**

- Die Wassertemperatur liegt nach dem Austritt aus dem Schlauch bei 84 °C
- Vorausschauende Druckvorbereitung, so dass auch bei schnellen Rampenfahrten die Flaschen immer gleichmäßig aufschäumen
- Unsere HDE hält den eingestellten Druck auch bei Schwankungen des Hausnetzes
- Der Wasserverbrauch liegt zwischen 4 und 8 Liter/h, in Abhängigkeit vom Druck, der gefahren wird
- Alle Bereiche der HDE, die mit Wasser in Berührung kommen sind aus hochwertigem Edelstahl und nach neuesten hygienischen Erkenntnissen designt und ausgewählt
- Unsere HDE ist ein offenes und kein geschlossenes System

**HDE am Ausleittisch**

- + Die Temperatur nach dem Austritt aus dem Schlauch liegt bei 84 °C
- + Druck über Druckminderer einstellbar – zwischen 1 bar und 4 bar
- + Unser Handarbeitsplatz hält den eingestellten Druck auch bei Schwankungen des Hausnetzes



**ALLES AUS EINER HAND**

Durch unsere Integration in die **PÜTZ GROUP** und den daraus resultierenden **Synergieeffekten** sind wir in der Lage, Ihnen über Maschinen und Anlagen für die Getränkeindustrie hinaus, auch die passende Prüftechnologie anzubieten.

**SEIT ÜBER 50 JAHREN**  
produzieren wir erfolgreich komplexe, kundenspezifische Einzelmaschinen und Komplettanlagen für die Getränkeindustrie.

Wir bringen auch Ihre Produktion auf Erfolgskurs.

**Wir freuen uns auf Ihre Anfrage!**

**RICO GmbH**  
Ferdinand-Porsche-Straße 5  
73479 Ellwangen  
DEUTSCHLAND

info@rico-maschinenbau.de  
Phone: +49 7961 56499-0  
Fax: +49 7961 56499-300  
www.rico-maschinenbau.de



## Aus- und Einpackmaschinen

Anlagen und Maschinen von RICO sind platzsparend, wartungsarm und langlebig konstruiert.



### Vari

Absolut variabel.  
Für alle Flaschen,  
Kästen und Kartons.

### Robo

Flexibel einsetzbar,  
übersichtlich und  
einfach aufgebaut,  
hochdynamisch.

### Robotergeführte Lösungen

Wirtschaftliches  
Be- und  
Depalettieren /  
Aus- und Einpacken.

### Packtulpen und Packköpfe

Für alle Flaschen  
und jeden  
Leistungsbereich.



### Maximale Hygiene garantiert:

RICO Aus- und Einpackmaschinen sind überwiegend in Edelstahl gefertigt und nach neuesten hygienischen Erkenntnissen konstruiert.

## Aus- und Einpackmaschinen

### Vari

Max. 450 Takte/h  
22.000 Flaschen/h



Bei **Vari** ist der Name Programm: absolut variabel, für alle Flaschen, Kästen und Kartons.

### Robo

Max. 600 Takte/h  
Bis zu 200 kg Kopflast  
48.000 Flaschen/h



**Robo** ist flexibel einsetzbar, übersichtlich und einfach aufgebaut, dabei hoch dynamisch. Sie ist auch für PET-Flaschen geeignet.

#### **Optional:**

- Packkopf-Schnellwechsel-Einrichtung
- Packkopf-Magazin
- Universalpackkopf und motorische Gassenverstellung zur automatischen Formatumstellung

### Ihre Vorteile:

- + Laufruhig und nahezu wartungsfrei, auch bei hohem Durchsatz
- + SPS-Steuerung
- + Übersichtliche Bedien- und Textanzeige
- + Positioniersteuerung sorgt für optimalen Bewegungsablauf
- + Schnelle und einfache Formatumstellung durch die Bedienperson
- + Packköpfe sind mit RICO Langzeit-Packtulpen LZT ausgerüstet
- + Geringe Verbrauchswerte
- + Nach neuesten hygienischen Erkenntnissen konstruiert

Aus- und Einpackmaschinen

## Robotergeführte Lösungen

Be- und Depalettieren  
Aus- und Einpacken

Unsere **individuellen, robotergeführten Lösungen** machen das Be- und Depalettieren wie auch das Ein- und Auspacken noch wirtschaftlicher.



**A** Zum Packen  
von Flaschen

**B** Zum Greifen  
der Kasten-Innenseiten

### Ihre Vorteile:

- + Verarbeitung von Mehrweg-Kästen (Wein/Fruchtsäfte)
- + Be- und Depalettieren von Kästen sowie Auspacken von Flaschen
- + Packen von Flaschen und Greifen von Kästen ohne Greiferwechsel
- + Sensorik zur Positionsbestimmung
- + Größere Kapazität als herkömmliche Greifer  
Verarbeitung in einem Hub:  
4 Kästen längs oder 6 Kästen quer,  
weitere Verarbeitungskapazitäten auf Anfrage
- + Platzsparendes, präzises Aneinandersetzen der Kästen
- + Kein Umwerfen anderer Kästen  
da der Greifer die Kasten-Innenseiten packt

Aus- und Einpackmaschinen

## Packtulpen und Packköpfe

für alle Flaschen und jeden Leistungsbereich

3 x längere  
Standzeit  
als herkömmliche  
Packtulpen



### Ihre Vorteile:

- + Sehr langlebig**
  - robustes Kunststoff-Drehteil (kein Spritzgussteil)
  - ausgestattet mit RICO Langzeitpacktulpen bzw. mit Bügelpacktulpen
- + Flexibel**
  - für alle Glasflaschen ab Ø 46 mm, PET-Flaschen, Bügelflaschen
  - für alle Einsatzbereiche
- + Effizient**
  - einfaches Austauschen von Verschleißteilen
  - einfache und schnelle Formatumstellung
- + Ressourcenschonend**
  - 50% weniger Druckluftverbrauch als herkömmliche Packtulpen
- + Individuell**
  - kunden- und maschinenspezifische Planung

## Alles aus einer Hand

Profitieren Sie von den **Synergieeffekten**, die sich durch unsere Integration in die **Pütz Group** ergeben! Über Maschinen und Anlagen für die Getränkeindustrie hinaus können wir z.B. Ihre Anlage mit modernster Steuerungs- und Vision-Technik ausstatten.

**RICO GmbH**  
Ferdinand-Porsche-Straße 5  
73479 Ellwangen  
DEUTSCHLAND

info@rico-maschinenbau.de  
Phone: +49 7961 56499-0  
www.rico-maschinenbau.de



## Packtulpen / Packmaschinen / Handpackköpfe / Pack- und Greiferköpfe



### Packtulpen

für alle Glasflaschen  
ab Ø 46 mm und  
alle PET- und  
Bügelflaschen

### Packmaschinen

zum Aus- und  
Einpacken

### Handpackköpfe

für die Handhabung  
kleinerer Flaschen-  
mengen od. speziell-  
er Flaschensorten

### Pack- und Greiferköpfe

für Aus- und Ein-  
packmaschinen

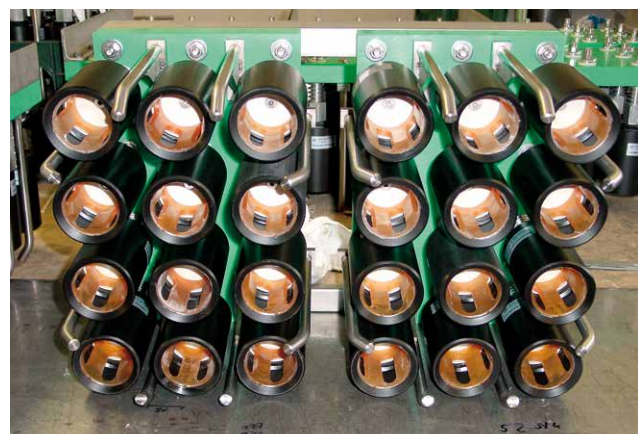

**Packtulen / Packmaschinen / Handpackköpfe / Pack- und Greiferköpfe**

## Packmaschinen

zum Aus- und Einpacken

Wir bieten Ihnen Packmaschinen für alle Leistungsbereiche.

Bei **Vari** ist der Name Programm: absolut variabel – für alle Flaschen, Kästen und Kartons – mit schneller und einfacher Formatumstellung.

**Robo** ist einfach aufgebaut und trotzdem flexibel einsetzbar. Bewegbar in alle Richtungen. Auch für PET-Flaschen geeignet.

Unsere **individuellen, robotergeführten Lösungen** machen das Be- und Depalettieren wie auch das Ein- und Auspacken noch wirtschaftlicher.

### Vari

22.000 Flaschen/h

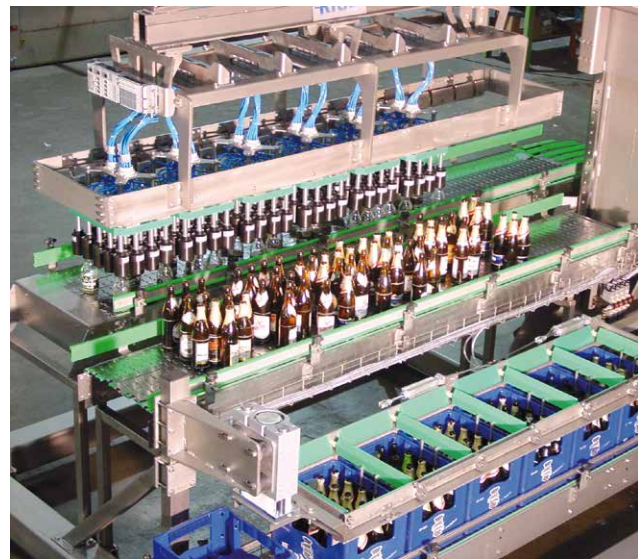

### Robo

48.000 Flaschen/h



### Robotergeführte Lösungen

für wirtschaftliches Packen und Greifen

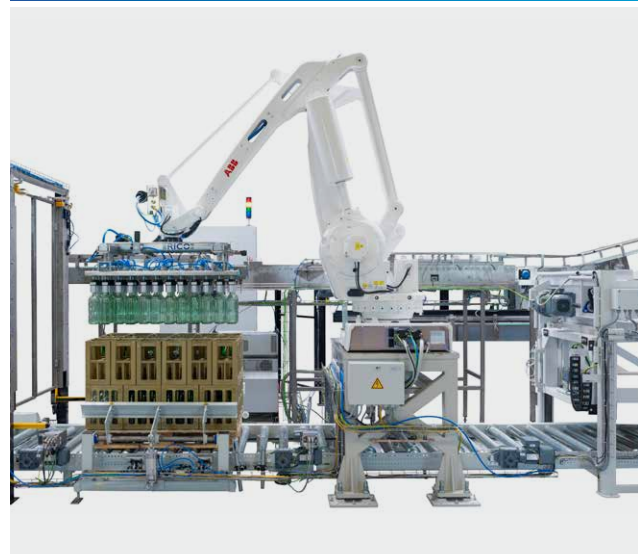

Packtulpen / Packmaschinen / Handpackköpfe / Pack- und Greiferköpfe

## Handpackköpfe

für die Handhabung kleinerer Flaschenmengen oder spezieller Flaschensorten

Mussten Sie bisher kleine Flaschenmengen oder ganz spezielle Flaschensorten aufwändig per Hand in Kisten packen? Oder ist ganz einfach das Geld nicht da, um in teure Maschinen zu investieren? Hier bietet RICO mit seinen Handpackköpfen eine günstige Lösung, um das Einpacken trotzdem zu automatisieren.



20er Handpackkopf für 0,5 l Euro-Flaschen



Spezial-Handpackkopf zum Umpacken von 2 Sixpack-Verpackungen in Pinolenkisten



6er Handpackkopf für 0,7 l VdF-Flaschen

### Ihre Vorteile:

- + **Individuell**  
nach Kundenwunsch angefertigt
- + **Sehr langlebig**  
durch Ausstattung mit unseren hochwertigen RICO Langzeit-Packtulpen
- + **Einfache Bedienung**  
durch Handventil oder Balancer

**Optional:**

- Transportband für Flaschen oder Kästen

Packtulpen / Packmaschinen / Handpackköpfe / Pack- und Greiferköpfe

## Pack- und Greiferköpfe

für Aus- und Einpackmaschinen



### Ihre Vorteile:

- + **Universell & flexibel**  
für alle Flaschentypen, Einsatz- und Leistungsbereiche.
  - alle Glasflaschen ab Ø 46 mm
  - alle PET- und Bügelflaschen
- + **Langlebig**  
robustes Kunststoff-Drehteil (kein Spritzgussteil), alle Packköpfe sind mit RICO Langzeitpacktulpen LZT bzw. mit Bügelpacktulpen ausgestattet (3x längere Standzeit als herkömmliche Packtulpen)
- + **Effizient**
  - einfaches Austauschen von Verschleißteilen
  - einfache und schnelle Formatumstellung
- + **Einfach integrierbar**  
in alle Packertypen
- + **Individuell**  
kunden- und maschinenspezifische Planung
- + **Ressourcenschonend**  
50 % weniger Druckluftverbrauch als herkömmliche Packtulpen

### Alles aus einer Hand

Profitieren Sie von den **Synergieeffekten**, die sich durch unsere Integration in die **Pütz Group** ergeben! Über Maschinen und Anlagen für die Getränkeindustrie hinaus können wir z.B. Ihre Anlage mit modernster Steuerungs- und Vision-Technik ausstatten.

RICO GmbH  
Ferdinand-Porsche-Straße 5  
73479 Ellwangen  
DEUTSCHLAND

info@rico-maschinenbau.de  
Phone: +49 7961 56499-0  
www.rico-maschinenbau.de





## KARTONS UND KÄSTEN VERPACKEN UND PALETTIEREN

Verpackungslösungen für die gesamte Prozesskette

QUALITY  
MADE  
IN GERMANY

Special machines  
for your production

SCHLÜSSEL-  
FERTIGE  
KOMPLETT-  
SYSTEME!



Palettierroboter mit Vakuum-Sauggreifern

Wir planen immer nach individuellen Kundenbedürfnissen sowie den Gegebenheiten bei Ihnen vor Ort. Wenn nötig auch auf kleinstem Raum!



Kartonverschließer



Kartonaufrichter

### Ihre Vorteile:

- + Wir bieten sowohl **Reihen- als auch Lagenpalettierungssysteme**
- + **Platzsparende, wartungsarme und langlebige Konstruktionen**
- + **Schnelle Formatumstellung und geringe Verbrauchswerte**
- + Alle Maschinen sind **kombinierbar** mit unseren Einpackmaschinen, Kartonaufrichtern und Kartonverschließern

**KARTONS UND KÄSTEN VERPACKEN UND PALETTIEREN**



**Optional:**



Leerpalettenmagazine in verschiedenen Ausführungen



Transportanlagen



Palettenstellplätze

## ALLES AUS EINER HAND

Durch unsere Integration in die **PÜTZ GROUP** und den daraus resultierenden **Synergieeffekten** sind wir in der Lage, Ihnen über Maschinen und Anlagen für die Getränkeindustrie hinaus, auch die passende Prüftechnologie anzubieten.

**SEIT ÜBER 50 JAHREN**  
produzieren wir erfolgreich  
komplexe, kundenspezifische  
Einzelmaschinen und  
Komplettanlagen für  
die Getränkeindustrie.

Wir bringen auch Ihre  
Produktion auf Erfolgskurs.

**Wir freuen uns  
auf Ihre Anfrage!**

**RICO GmbH**  
Ferdinand-Porsche-Straße 5  
73479 Ellwangen  
DEUTSCHLAND

info@rico-maschinenbau.de  
Phone: +49 7961 56499-0  
Fax: +49 7961 56499-300  
www.rico-maschinenbau.de

## HOCHLEISTUNGS-KOMBI-MODUL-MASCHINE

### Aufrichten, Einpacken, Verschließen und Verkleben – Verpackungslösungen für die gesamte Prozesskette

Wir planen immer nach individuellen Kundenbedürfnissen sowie den Gegebenheiten bei Ihnen vor Ort. Wenn nötig auch auf kleinstem Raum!



**DIE NEUE  
3-IN-1-  
MASCHINE  
VON RICO!**



### Ihre Vorteile:

- + Die Kombi-Modul-Maschine kann:
  - Kartons **aufrichten**
  - Kartons **einpacken**
  - Kartons **verschließen**
  - Kartons **verkleben**
- + Design nach **neuesten hygienischen und energetischen Erkenntnissen**
- + **Modernste Roboterkinematik** mit Hochleistungsservomotoren
- + **Schnelle und einfache Formatumstellung**, da keine zwangsführte Mechanik und stufenlose Kartonformatumstellung
- + **Geringe Folgekosten** durch platzsparende, wartungsarme und langlebige Konstruktion
- + **Benutzerfreundliches Anzeige- und Bediengerät**
- + **Max. 1 000 Kartons/h**
- + **Hochwertige Edelstahlausführung**

**HOCHLEISTUNGS-KOMBI-MODUL-MASCHINE**



**Optional:**

- + Universalpackkopf und motorische Gassenverstellung zur automatischen Formatumstellung
- + Packkopf-Schnellwechsel-Einrichtung
- + Packkopf-Magazin
- + Kombination mit unseren Reihen- und Lagenpalettierungssystemen
- + Transportanlagen



**ALLES AUS EINER HAND**

Durch unsere Integration in die **PÜTZ GROUP** und den daraus resultierenden **Synergieeffekten** sind wir in der Lage, Ihnen über Maschinen und Anlagen für die Getränkeindustrie hinaus, auch die passende Prüftechnologie anzubieten.

**SEIT ÜBER 50 JAHREN**  
produzieren wir erfolgreich komplexe, kundenspezifische Einzelmaschinen und Komplettanlagen für die Getränkeindustrie.

Wir bringen auch Ihre Produktion auf Erfolgskurs.

**Wir freuen uns auf Ihre Anfrage!**

**RICO GmbH**  
Ferdinand-Porsche-Straße 5  
73479 Ellwangen  
DEUTSCHLAND

info@rico-maschinenbau.de  
Phone: +49 7961 56499-0  
Fax: +49 7961 56499-300  
www.rico-maschinenbau.de

## ROBOTERTECHNIK

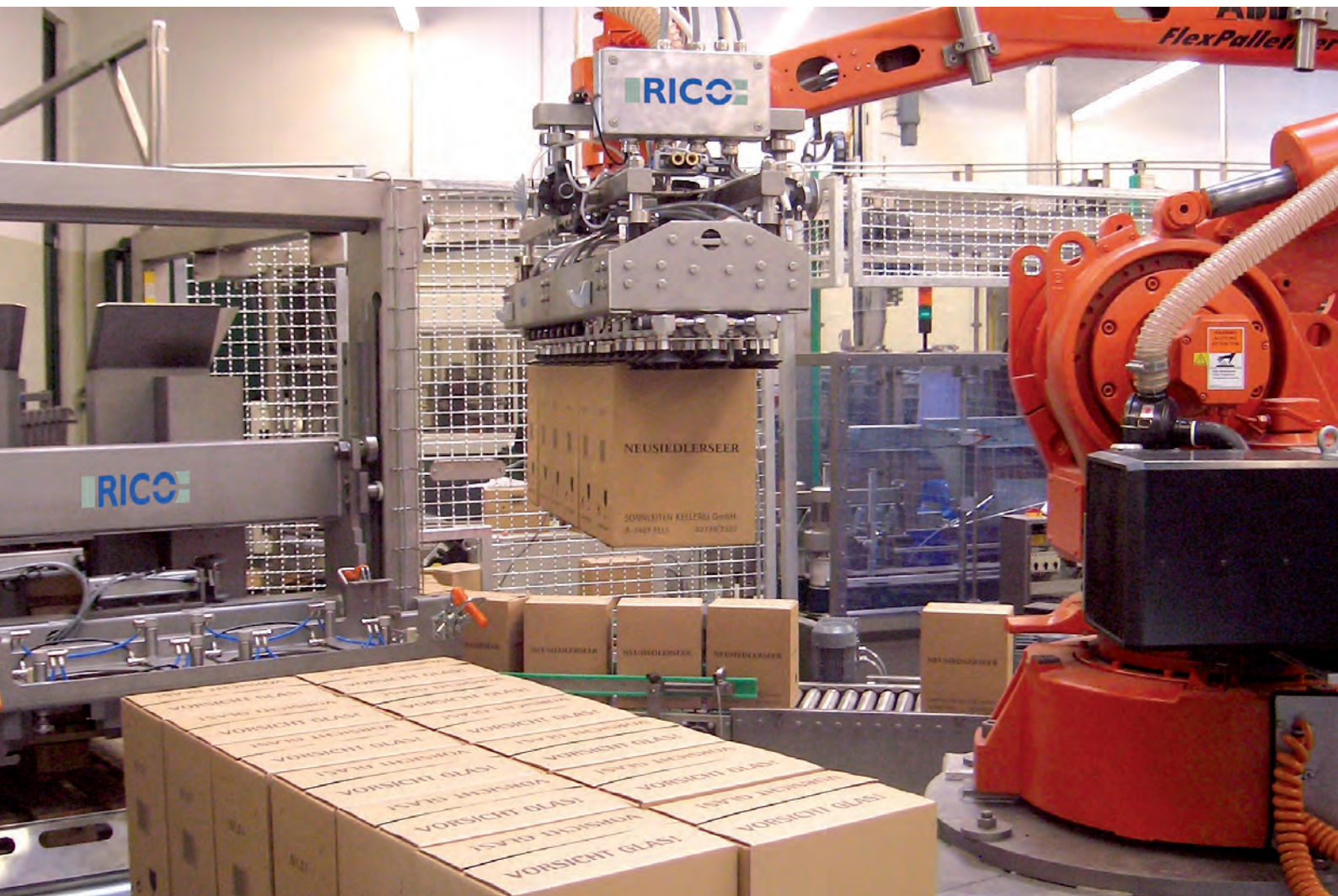

### Ihre Vorteile:

- + Vierachs-Roboter
- + Achs-Antriebe über Servomotoren
- + Steuerungssystem
- + Programmierhandgerät mit Bedienfeld
- + Kombinierte Greifköpfe für jeden Anwendungsbereich
- + Sicherheitsumhausung mit Sicherheitsschaltern bzw. Sicherheitslichtgittern

**ROBOTERTECHNIK**

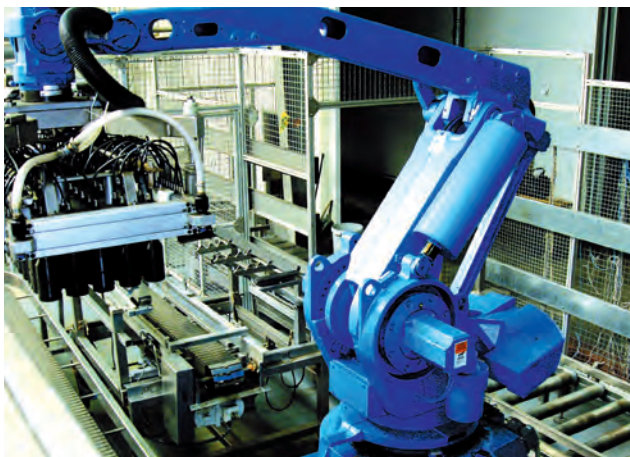

## ALLES AUS EINER HAND

Durch unsere Integration in die **PÜTZ GROUP** und den daraus resultierenden **Synergieeffekten** sind wir in der Lage, Ihnen über Maschinen und Anlagen für die Getränkeindustrie hinaus, auch die passende Prüftechnologie anzubieten.

**RICO GmbH**

Ferdinand-Porsche-Straße 5  
73479 Ellwangen  
DEUTSCHLAND

info@rico-maschinenbau.de

Phone: +49 7961 56499-0

Fax: +49 7961 56499-300

www.rico-maschinenbau.de

**SEIT ÜBER 50 JAHREN**

produzieren wir erfolgreich komplexe, kundenspezifische Einzelmaschinen und Komplettanlagen für die Getränkeindustrie.

Wir bringen auch Ihre Produktion auf Erfolgskurs.

**Wir freuen uns auf Ihre Anfrage!**

## KAMMERPASTEURE



Energetisch und steuerungstechnisch auf dem neuesten Stand der Technik und in Anschaffung und Installation kostengünstig – so erleichtern wir Ihnen die Entscheidung für einen RICO-Kammerpasteur. Die vollautomatische Prozesssteuerung lässt sich einfach an die unterschiedlichen Prozessparameter der verschiedenen Produkte anpassen und ermöglicht zugleich die Dokumentation der Prozessdaten.

Eine energetisch hocheffiziente Wärmeisolierung gewährleistet bei kleinen Außenabmessungen ein großes, nutzbares Innenraumvolumen und senkt spürbar die Betriebskosten.



### WÄHLEN SIE DIE FÜR SIE PASSENDE GRÖSSE.

Kammerpasteure für 1 bis 12 Paletten. Kundenspezifische Sonderwünsche setzen wir gerne um.

### FLEXIBEL EINSETZBAR

durch mobile Ausführungsvarianten und der Option Innen-/Außenaufstellung.

#### Grundausrüstung

##### (für 1 - 12 Paletten pro Durchsatz):

- + Edelstahlauführung
- + Statistischer Messwertschreiber
- + Mehrere Pasteurisationsprogramme abrufbar
- + Temperaturmessung in der Flasche mit digitaler Anzeige
- + Restdampfausblasung
- + Durchsatzzeit: ca. 40 – 50 Minuten
- + Pasteurierungsdatenerfassung auf USB und auf Kundennetzwerk

#### Optional:

- + Hubtor
- + Als Durchlaufanlage für größere Leistungen mit Palettenzu- und ablauftransporteuren lieferbar
- + Ausführung mit Schwerlastrollen
- + Flexible Dampfleitung
- + Sonderausführung für Aufstellung im Freien

**KAMMERPASTEURE**

**Unsere Kammerpasteure –  
größtmöglicher Nutzen für Ihre Produktion**



Bis heute  
sind schon  
**MEHR ALS 350**  
KAMMERPASTEURE  
erfolgreich  
im Einsatz!





## KAMMERPASTEURE



Rammschutz



Interner Palettentransport



Große Ventilatoren im Innenraum



Automatisches Hubtor

## Ihre Vorteile:

- + **Maximale Energieeffizienz**  
durch verbesserte 100er Hochisolationsdämmung
- + **Hochwertige Verarbeitung**  
Edelstahlausführung und Pneumatikkomponenten von Festo
- + **Kürzeste Reaktionszeit**  
durch integrierte Fernwartung [serienmäßig]
- + **Stabile Konstruktion**  
inklusive Rammschutz, ausgelegt für die raue Produktionsumgebung mit Staplerbeladung
- + **Wartungsfreundliches Design**  
Lüfterräder können von unten getauscht werden
- + **Beste Dampfumwälzung**  
Großdimensionierte Lüfterräder in der Kammer
- + **Beste Luftzirkulation und einfachste Staplerbeladung**  
durch großen Innenraum
- + **Dampfausblasventile**  
Nach dem Pasteurisierungsvorgang wird der Dampf automatisch aus dem Pasteur über einen Kamin ausgeblasen. Beim Öffnen der Tür tritt nahezu kein Dampf aus
- + **Zeitgemäße Qualitätsdatenerfassung**  
Pasteurisierungsdaten werden auf USB-Stick protokolliert oder über Netzwerk an Produktionssysteme gesendet
- + **Mehr als 40 Jahre Erfahrung**  
im Bau von Kammerpasteuren mit über 300 installierten Einheiten
- + **Neueste vollautomatische Pasteurisierungs- und Prozessüberwachungssteuerung**  
ermöglicht individuelle Anpassungen auf die unterschiedlichen Kundenprodukte zum Erhalt des bestmöglichen Pasteurisierungsergebnisses
- + **In Messreihen nachgewiesene gleichmäßige Erhitzung des Pasteurisierungsgutes**  
im gesamten Kammerpasteur
- + **Höchste Flexibilität**  
durch mobile Ausführungsvarianten und die Option der Außenaufstellung
- + **Kundenspezifische Sonderwünsche möglich**
- + **Strenge Hygieneanforderungen werden eingehalten**
- + **Geringerer Personaleinsatz**
- + **Weniger Produktverlust**
- + **Platzsparend**
- + **Wirtschaftlich**  
durch geringe Investitionskosten, Energieeinsparung und geringen Ersatzteilbedarf

**KAMMERPASTEURE**



**Technische Details:**

<b>Leistung</b>	1-12 Europaletten (andere Paletten auf Nachfrage möglich)
<b>Dämmung</b>	100 mm
<b>Einsparung mit verbesserten Dämmwerten der Isolierung</b>	2-Paletten-Gerät: 1 kWh pro Pasteurisierungsvorgang = bis zu 1 400 € pro Jahr [Dampferzeugung mit Strom]
	12-Paletten-Gerät: 4 kWh pro Pasteurisierungsvorgang = bis zu 1 500 € pro Jahr [Dampferzeugung mit Erdgas]
<b>Anschlusswerte</b>	400 V / 50 Hz + N + PE
<b>Zuleitung Druckluft</b>	6 mm <sup>2</sup>
<b>Betriebsdruck Druckluft</b>	4,5 bis 6 bar
<b>Druckluftanschluss</b>	Kupplungsstecker NW 7
<b>Benötigter Dampfdruck</b>	0,5 - 1 bar (bei geöffnetem Dampfventil)
<b>Dampfanschluss</b>	DN40 / DN65 (je nach Größe der Anlage)
<b>Steuerung</b>	Siemens S7 mit TP 700 Touchpanel

**ALLES AUS EINER HAND**

Durch unsere Integration in die **PÜTZ GROUP** und den daraus resultierenden **Synergieeffekten** sind wir in der Lage, Ihnen über Maschinen und Anlagen für die Getränkeindustrie hinaus, auch die passende Prüftechnologie anzubieten.

**SEIT ÜBER 50 JAHREN**  
produzieren wir erfolgreich komplexe, kundenspezifische Einzelmaschinen und Komplettanlagen für die Getränkeindustrie.

Wir bringen auch Ihre Produktion auf Erfolgskurs.

**Wir freuen uns auf Ihre Anfrage!**

**RICO GmbH**  
Ferdinand-Porsche-Straße 5  
73479 Ellwangen  
DEUTSCHLAND

info@rico-maschinenbau.de  
Phone: +49 7961 56499-0  
Fax: +49 7961 56499-300  
www.rico-maschinenbau.de

## LEERGUTSORTIERANLAGE

### Bergquell Brauerei / Löbau

Aufgrund des steigenden Durchmischungsgrades beim Rücklaufleergut kommt es zu Problemen und Störungen in der Abfüllanlage durch unnötige Einspeisung großer Mengen von Fremdfflaschen. Die Auswirkung ist zwangsweise ein drastischer Leistungsabfall.

Um die Abfüllanlage mit einem konstant hohen Wirkungsgrad zu betreiben, ist es unerlässlich, sortenreines Leergut einzubringen.

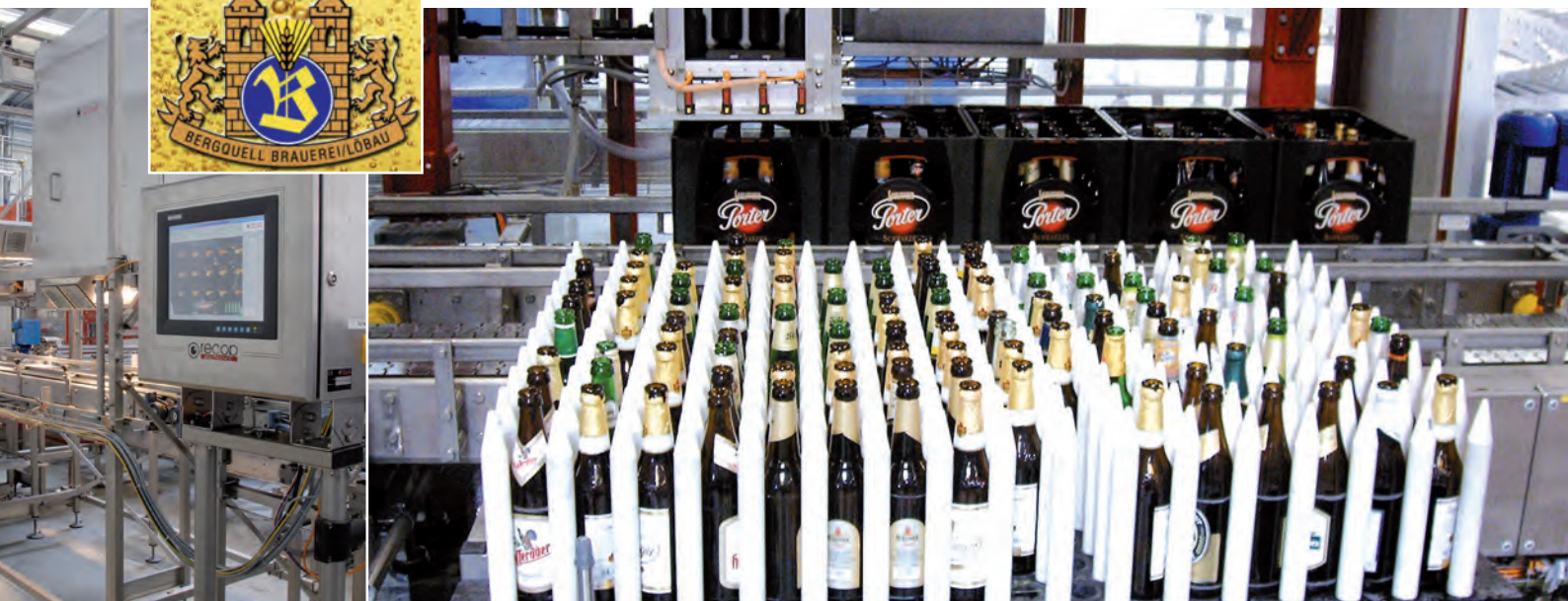

#### Die Aufgabe:

- Optimale Ausnutzung der gegebenen Platzverhältnisse
- Anbindung an die bestehende Abfüllanlage
- Geringer Personaleinsatz
- Für die Zukunft erweiterbar

#### ... und das in einem Realisierungszeitraum von 4 Monaten!

RICO stellte sich dieser anspruchsvollen Aufgabe, übernahm die komplette Projektierung und bildete die Schnittstelle aller Beteiligten.

#### Unsere Lösung:

- Anlagenleistung von bis zu 1 000 Kästen/h mit nur 2 Mitarbeitern zu bedienen
- Erweiterbar auf 1 500 Kästen/h durch den Einsatz eines zweiten Sortier-Roboters

**LEERGUTSORTIERANLAGE**



- + Kombinierte Lagen-Bepalettierung / Entpalettierung mit 2 Greiferköpfen
- + Komplette Kastentransportanlage mit diversen Verteilweichen, Zusammenführungsweichen, Kastenstopperrn
- + Palettentransport-Anlage
- + Bandgleitmitteldosieranlage
- + Kastentransportanlagen-Steuerung
- + Projektierung und Durchführung



- + Kastenkontrolle
- + Sortierroboter
- + Ausleitsysteme

**ALLES AUS EINER HAND**

Durch unsere Integration in die **PÜTZ GROUP** und den daraus resultierenden **Synergieeffekten** sind wir in der Lage, Ihnen über Maschinen und Anlagen für die Getränkeindustrie hinaus, auch die passende Prüftechnologie anzubieten.

**SEIT ÜBER 50 JAHREN**  
produzieren wir erfolgreich komplexe, kundenspezifische Einzelmaschinen und Komplettanlagen für die Getränkeindustrie.

Wir bringen auch Ihre Produktion auf Erfolgskurs.

**Wir freuen uns auf Ihre Anfrage!**

**RICO GmbH**  
Ferdinand-Porsche-Straße 5  
73479 Ellwangen  
DEUTSCHLAND

info@rico-maschinenbau.de  
Phone: +49 7961 56499-0  
Fax: +49 7961 56499-300  
www.rico-maschinenbau.de

## VERPACKUNGSMASCHINE

### Weingut Schloss Fels



#### Anlagenplanung auf kleinstem Raum

Auf weniger als 200 m<sup>2</sup> eine komplette Abfüll- und Verpackungsanlage zu planen, bei der vom Neuglas bis zur versandfertigen Palette alle erforderlichen Einrichtungen integriert sind, ist schon eine Herausforderung. Stauräume, die für einen reibungslosen Betrieb unerlässlich sind, müssen auf ein noch zu vertretendes Minimum reduziert werden.

Verpackungsmaschinen wurden speziell für diesen Einsatz in Ihrer Baugröße verkleinert und auf die Vielzahl der Kartons hin neu konzipiert.



#### Lieferumfang:

- Neuglasabräumer Halbautomat
- Einpacker Typ VARI 1-Kopf mit Universal-Packkopf
- Kartonaufrichter mit Heißleim
- Kartonverschließer mit Heißleim
- Palettier-Roboter mit Vakuum-Sauggreifern
- Leerpallettenmagazin
- Flaschentransport
- Gebindetransport
- Palettentransporteure
- Vollgut-Paletten-Stretcher
- Projektierung und Durchführung



**VERPACKUNGSMASCHINE**

WORLD  
MARKET  
LEADER

**Technische Details:**

- 3 000 Flaschen/h
- Flaschen: 8 verschiedene Größen,  $\varnothing$  72 mm bis  $\varnothing$  96 mm
- Gebinde: vorverklebte Kartonzuschnitte  
3 Flaschen/Karton und 6 Flaschen/Karton  
Minimale Kartonbreite 75 mm

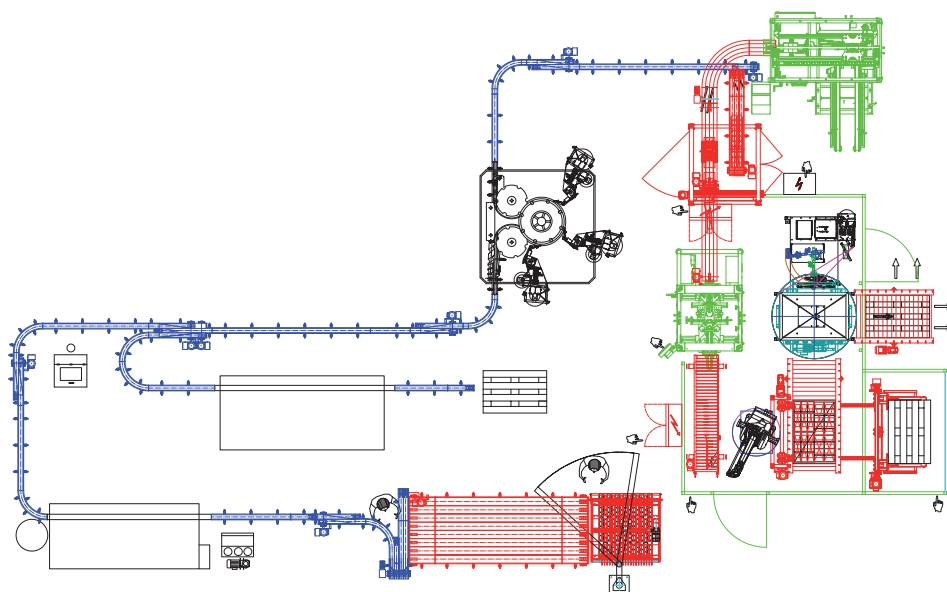

Funktionslayout Verpackungsanlage Weingut Schloss Fels

**ALLES AUS EINER HAND**

Durch unsere Integration in die **PÜTZ GROUP** und den daraus resultierenden **Synergieeffekten** sind wir in der Lage, Ihnen über Maschinen und Anlagen für die Getränkeindustrie hinaus, auch die passende Prüftechnologie anzubieten.

**SEIT ÜBER 50 JAHREN**

produzieren wir erfolgreich komplexe, kundenspezifische Einzelmaschinen und Komplettanlagen für die Getränkeindustrie.

Wir bringen auch Ihre Produktion auf Erfolgskurs.

**Wir freuen uns auf Ihre Anfrage!**

**RICO GmbH**

Ferdinand-Porsche-Straße 5  
73479 Ellwangen  
DEUTSCHLAND

info@rico-maschinenbau.de  
Phone: +49 7961 56499-0  
Fax: +49 7961 56499-300  
www.rico-maschinenbau.de



**MASCHINEN UND ANLAGEN  
FÜR DIE GETRÄNKEINDUSTRIE:  
VERSCHLIESSEN, PACKEN, PASTEURISIEREN**



## ***Kontakt***

**RICO GmbH**

Ferdinand-Porsche-Straße 5  
73479 Ellwangen  
DEUTSCHLAND

info@rico-maschinenbau.de  
Phone: +49 7961 56499-0  
Fax: +49 7961 56499-300

[www.rico-maschinenbau.de](http://www.rico-maschinenbau.de)